

ADVANCE  
PARIS

A10 | APEX

30<sup>TH</sup> EDITION

MANUEL DE L'UTILISATEUR

version 4 - janv. 2026

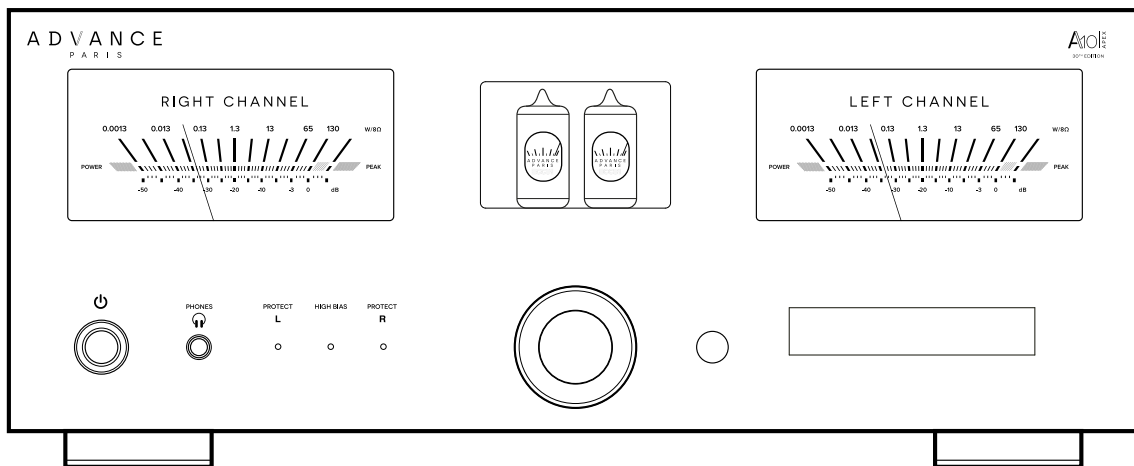



FRANÇAIS

# Manuel de l'utilisateur

L'équipe Advance Paris vous remercie chaleureusement d'avoir choisi un amplificateur A10 APEX.

Pour profiter pleinement de ses performances et garantir un fonctionnement optimal, nous vous invitons à lire attentivement ce manuel de l'utilisateur avant la première mise en service.

Une fois votre lecture terminée, nous vous recommandons de conserver ce manuel afin de pouvoir vous y référer à tout moment. Ce manuel de l'utilisateur est à retrouver sur la page produit du A10 APEX sur le site Advance Paris.

# Table des matières

## Contenu

Accessoires .....	5
-------------------	---

## Description

Panneau avant .....	7
Panneau arrière .....	8
Télécommande .....	9

## Connexions

Branchement enceintes .....	11-13
Connexion caisson de basse .....	14
Connexion d'une télévision .....	15
Système home-cinéma .....	16-17
Connexion d'une platine vinyle .....	18
Connexion d'une source .....	19
Connexion d'un ordinateur .....	20
Connexion avec Bluetooth .....	21
Connexion d'un dispositif d'enregistrement .....	22
Connexion d'un casque filaire .....	23
Branchement d'un amplificateur externe .....	24
Allumer un produit en même temps que votre amplificateur .....	25
Connexion du cordon d'alimentation .....	26

## Utilisation

Mise sous tension .....	28
Allumage .....	29
Sélection de la source d'entrée .....	30
Réglage du volume .....	31
Mise en sourdine .....	32
Utiliser un appareil connecté avec le A-BTC .....	33
Utiliser un casque Bluetooth avec le A-BTC .....	34
Utiliser sa télévision comme source audio .....	35
Utiliser votre APEX comme un bloc de puissance .....	36
Utiliser votre platine vinyle .....	37

## Réglages

Comment avoir accès au menu de réglage avec la télécommande .....	39
Comment avoir accès au menu de réglage avec le bouton multifonction .....	40
Configuration de la sortie enceinte (A/B) .....	41
Configuration de la sortie caisson de basse .....	42
Réglage des enceintes lors de l'utilisation d'un casque Bluetooth .....	43
Réglage de la luminosité de l'affichage .....	44
Réglage du mode de veille automatique .....	45
Réglage de la tonalité et de la balance .....	46
Réglage du Loudness .....	47
Réglage du volume à l'allumage .....	48
Désactivation lumière de la touche Standby .....	49
Réglage Capacitance (Entrée PHONO) .....	50
Désactivation contrôle HDMI CEC .....	51
Réglage High-Bias .....	52
Remise à zéro .....	53

## Mise à jour / FAQ

Informations logiciel interne .....	55
Mise à jour .....	56
Foire aux questions .....	57

## Annexes

Glossaire .....	59-61
Dimensions / Poids .....	62
Spécifications .....	63

CONTENU

DESCRIPTION

CONNEXIONS

UTILISATION

RÉGLAGES

FAQ

ANNEXES

# Accessoires

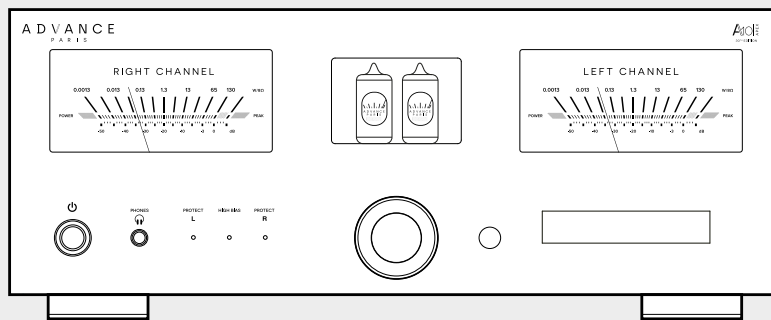

A10 APEX

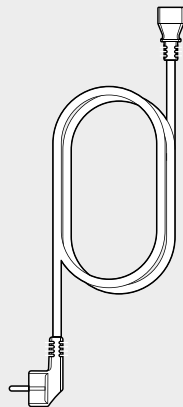

Cordon d'alimentation

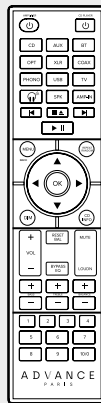

Télécommande  
REM-19

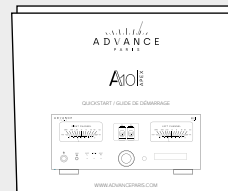

Quickstart



Consignes de  
sécurité



FACE



ARRIÈRE



TÉLÉCOMMANDE



CONTENU

DESCRIPTION

CONNEXIONS

UTILISATION

RÉGLAGES

FAQ

ANNEXES

Panneau avant . . . . .	.7
Panneau arrière . . . . .	.8
Télécommande . . . . .	.9



# Panneau avant



Installez toujours votre système hi-fi appareils débranchés du secteur.

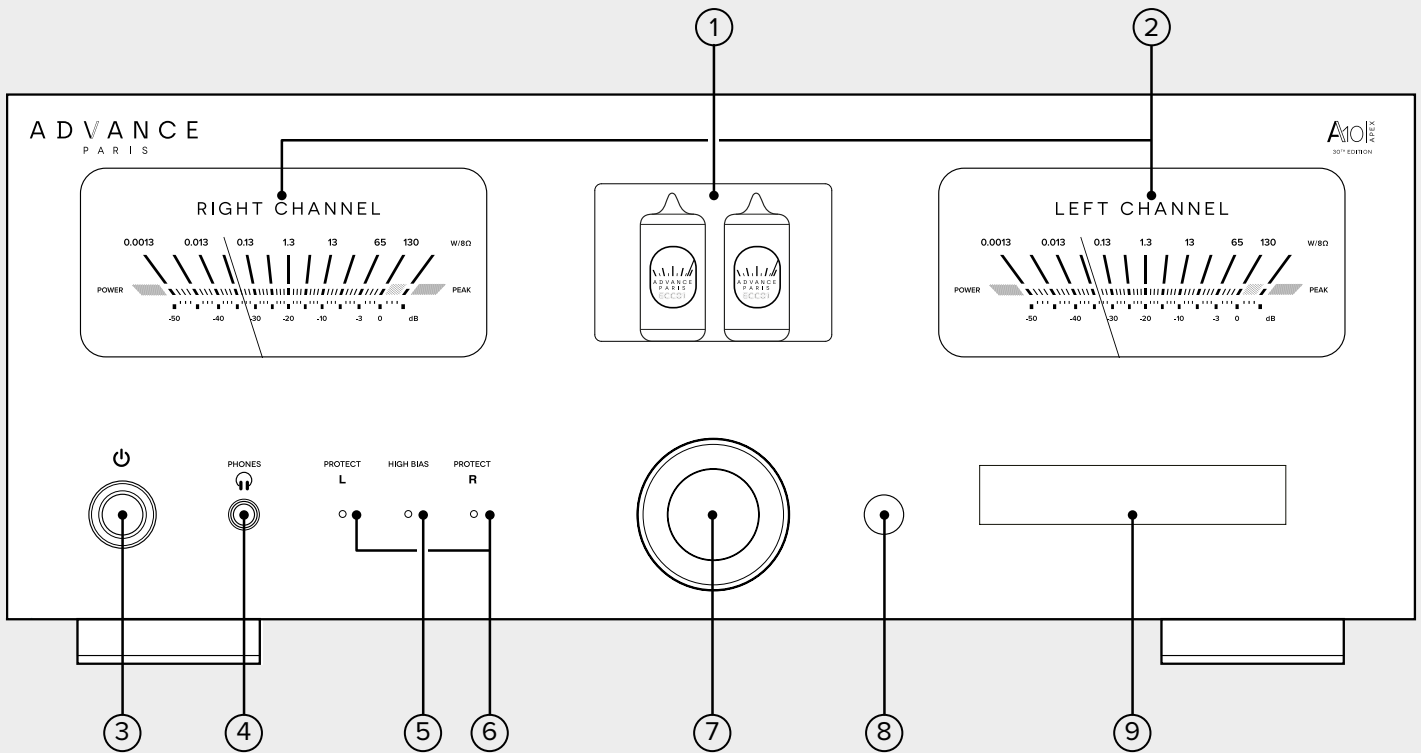

En appuyant plus d'une seconde sur le bouton Multifonction, vous avez accès aux différents menu de réglage de votre amplificateur APEX.

En tournant le bouton Multifonction, vous faites défiler les différentes entrées du menu de réglage.

Pour rentrer dans un réglage spécifique, vous devez faire un appui court sur le bouton Multifonction.

Pour revenir au niveau précédent, vous devez faire un appui long sur le bouton M multifonction.

- ① Tubes
- ② VU-metre
- ③ Bouton Standby
- ④ Prise casque 6.35 mm
- ⑤ High-Bias
- ⑥ Diodes de protection (Protect L et Protect R)
- ⑦ Bouton Multifonction (Volume / Choix d'entrée / Réglage)
- ⑧ Récepteur Infra Rouges
- ⑨ Écran



# Panneau arrière

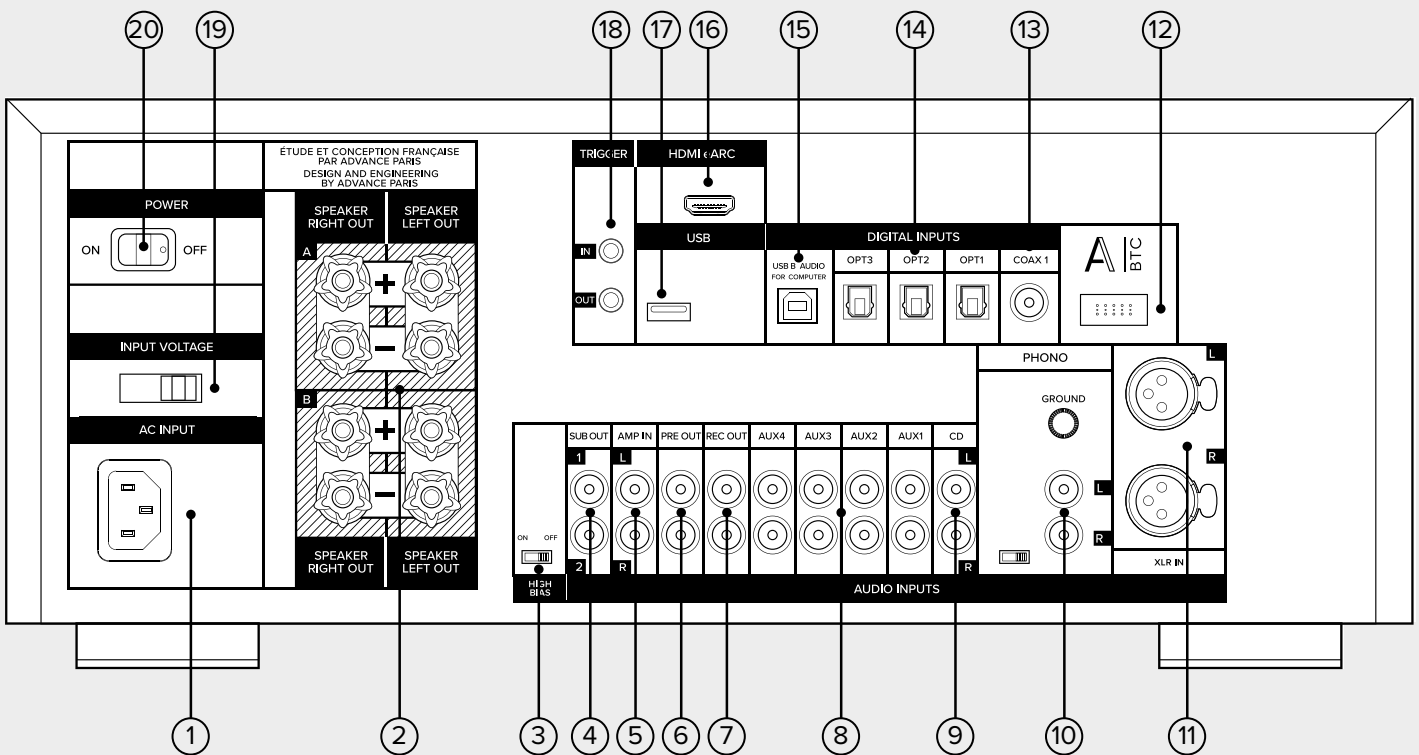

- |                          |  |                                    |
|--------------------------|--|------------------------------------|
| ① Prise secteur          | ⑧ Entrées AUX (X4)                                     | ⑭ Entrées numérique optique (X3)   |
| ② Bornier A / Bornier B  | ⑨ Entrée CD  | ⑮ Port USB pour ordinateur         |
| ③ Réglage High-Bias      | ⑩ Entrée Phono MM avec masse et réglage de capacitance | ⑯ HDMI eARC                        |
| ④ Sorties Subwoofer (X2) | ⑪ Entrée XLR   | ⑰ Port USB de mise à jour          |
| ⑤ Entrée AMP-IN          | ⑫ Entrée A-BTC   | ⑱ Trigger IN-OUT                   |
| ⑥ Sortie PRE-OUT         | ⑬ Entrée numérique Coaxiale (X1)                       | ⑲ Interrupteur secteur             |
| ⑦ Sortie REC-OUT         |  | ⑳ Choix de la tension (115 - 230V) |





# Télécommande



Pour éviter d'endommager la télécommande ou des fuites de piles :

- Ne mélangez pas piles neuves et usagées ni différents types de piles.
- En période de non-utilisation prolongée, retirez les piles.
- En cas de fuite, nettoyez le compartiment avant d'en remettre de piles.

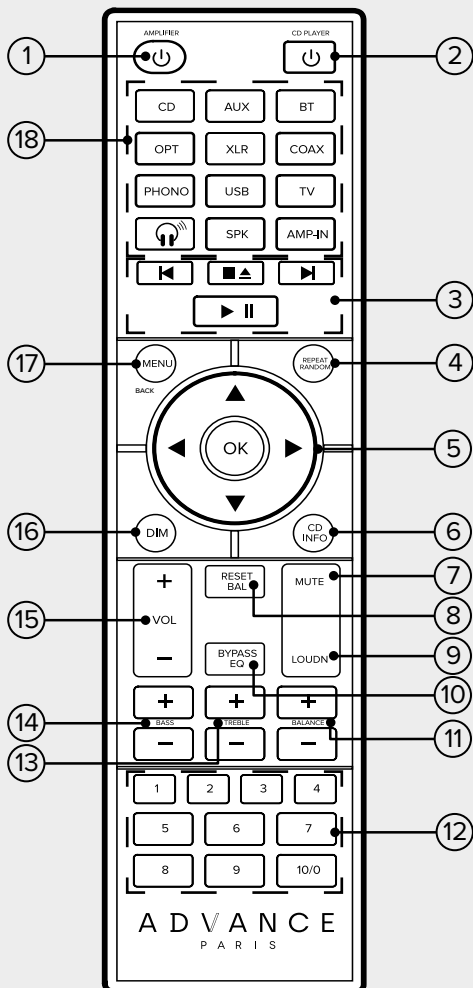

- ① Allumer/Eteindre
- ⑤ OK = sélection  
Flèches = avant/après
- ⑦ Silencieux
- ⑧ Remise à zéro de la balance
- ⑨ Loudness
- ⑩ Désactivation EQ
- ⑪ Réglage de la balance
- ⑬ Réglage des aigus
- ⑭ Réglage des basses
- ⑮ Réglage du volume
- ⑯ Réglage de la luminosité
- ⑰ Menu
- ⑱ Zone de sélection des différentes sources

Les boutons des zones

- ② ③ ④ ⑥ ⑫

sont spécifiques au lecteur CD ACD APEX

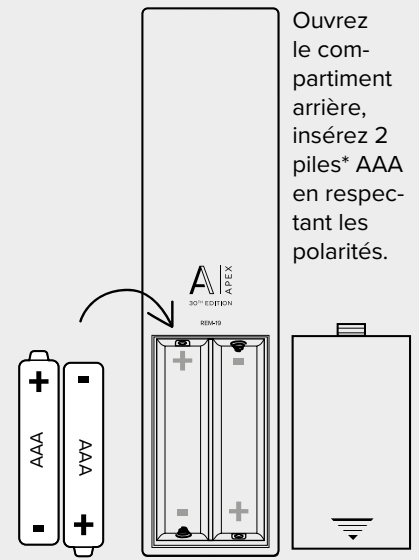

\* batteries non incluses

Environ 6m, angle de 30 deg de chaque coté , le récepteur IR est situé à mi-distance entre le bouton de volume et l'afficheur

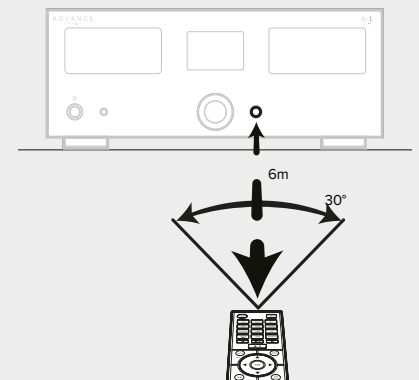



FR

CONTENU

DESCRIPTION

CONNEXIONS

UTILISATION

RÉGLAGES

FAQ

ANNEXES

Vérifier que la tension de fonctionnement est correctement réglé sur le panneau arrière de votre amplificateur et correspond à la tension de votre pays.

Merci de connecter toutes vos sources **AVANT** de brancher l'amplificateur sur le secteur.



Le branchement de sources alors que votre amplificateur est allumé peut exposer vos enceintes à un fort bruit et provoquer une défaillance des vos haut-parleurs.

Enceintes . . . . .	.11-13
Caisson de basse . . . . .	.14
Télévision . . . . .	.15
Home cinéma . . . . .	.16-17
Platine vinyle . . . . .	.18
Sources . . . . .	.19
Ordinateur . . . . .	.20
Bluetooth . . . . .	.21
Dispositif d'enregistrement . . . . .	.22
Casque filaire . . . . .	.23
Amplificateur externe . . . . .	.24
Allumage simultané . . . . .	.25
Cordon d'alimentation . . . . .	.26



CONTENU

DESCRIPTION

CONNEXIONS

UTILISATION

RÉGLAGES

FAQ

ANNEXES

# Enceintes

## Préparation des câbles

Les borniers de votre amplificateur APEX sont compatibles avec les câbles nus, les fourches et les fiches banane.

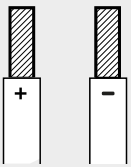

Pour connecter vos **câbles nus**, vous devez enlever 1 cm de la gaine du câble. Dévissez les borniers jusqu'à ce que les trous dans l'axe des borniers apparaissent. Insérez le câble nu et vérifiez que des brins de cuivre ne font pas contact avec le bornier voisin.

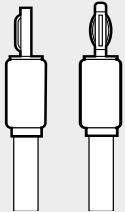

Pour connecter vos **câbles munis de fiches banane**, vous devez enlever les pastilles de couleurs rouge et noir au centre des borniers. Insérez ensuite vos différents câbles d'enceintes en respectant la polarité (Rouge + et Noir -) ainsi que les côtés (Gauche Left et Droite Right).

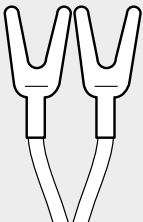

Pour connecter vos **câbles munis de fourches**, dévissez chaque bornier et insérez les fourches. Ensuite vous devez revisser les borniers en assurant que vos fourches ne se touchent pas entre elles.



# Enceintes

## Connexion d'enceintes Sortie A et Sortie B

Votre amplificateur est capable de gérer 2 zones différentes : Sortie A et Sortie B.

### ZONE A

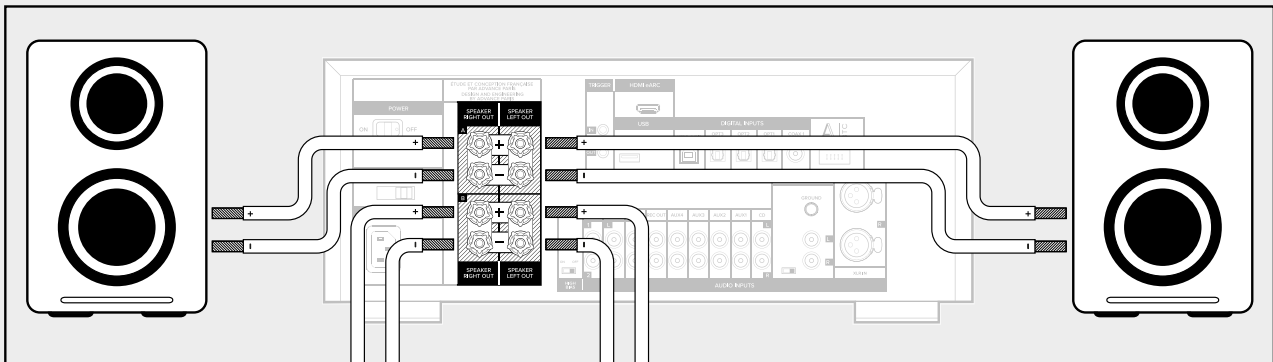

### ZONE B

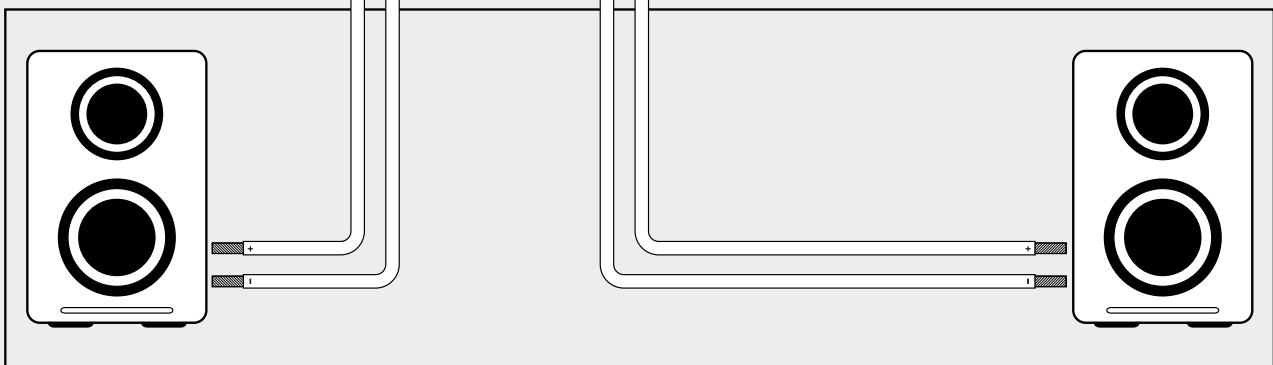

**Ces sorties diffusent le même signal.** Vous pouvez activer la sortie A, la sortie B ou les 2 sorties en même temps.

En cas d'utilisation des 2 sorties en même temps, vous devez vous assurer de connecter des enceintes disposant d'une impédance de **8 ohms minimum**.

Voir «Réglages» pour la configuration des sorties enceintes.



CONTENU

DESCRIPTION

CONNEXIONS

UTILISATION

RÉGLAGES

FAQ

ANNEXES

# Enceintes

## Connexion en bi-câblage

Certaines enceintes disposent de la capacité de bi-câblage. Vous pouvez réaliser un bi-câblage en doublant les câbles entre votre amplificateur APEX et vos enceintes.

Pour cela, vous pouvez doubler les connexions sur le borniers A (ou le bornier B) ou utiliser les sorties A et B. Vous devez également retirer les cavaliers au niveau du borniers de vos enceintes (voir la notice de vos enceintes).

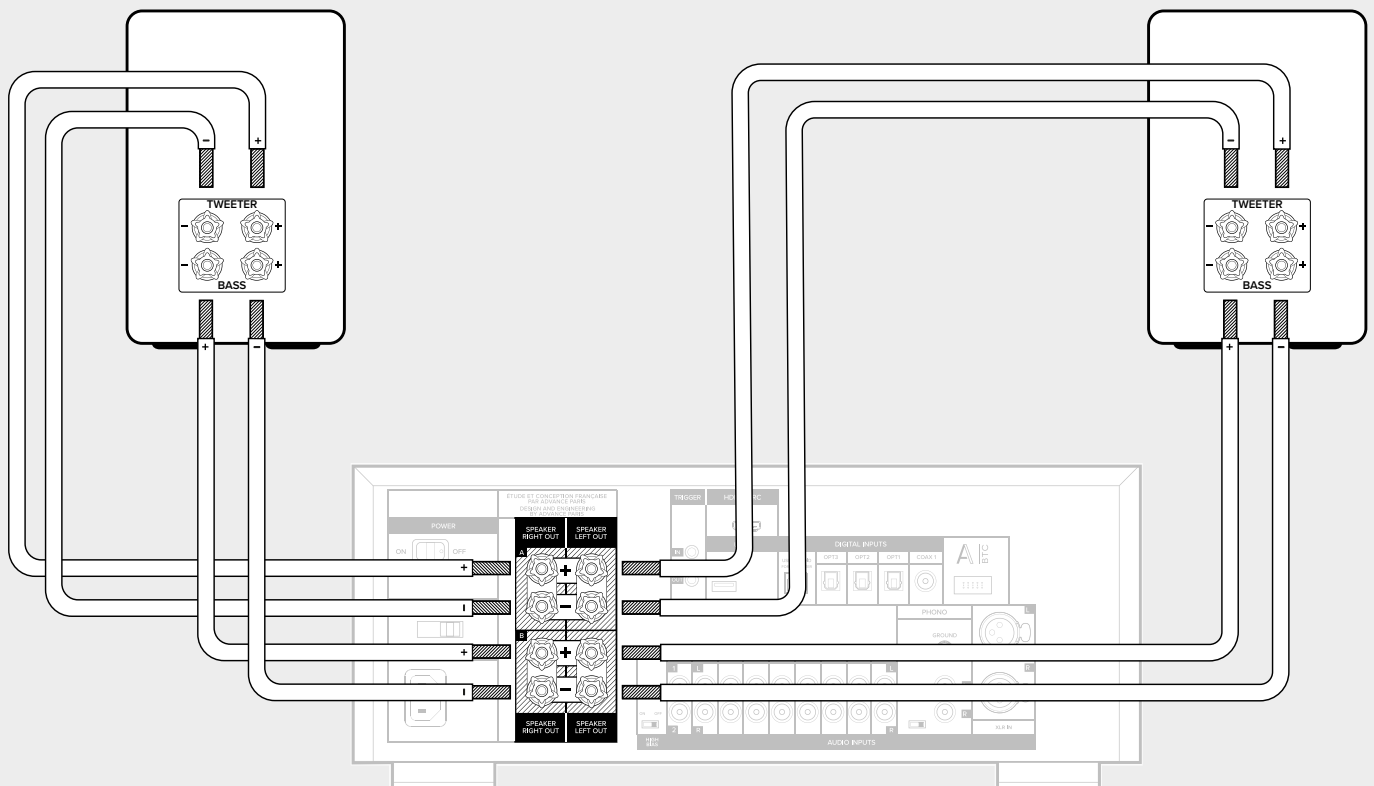

Voir «Réglages» pour la configuration des sorties enceintes.

FACE



ARRIÈRE



TÉLÉCOMMANDE



# Caisson de basse

## Connexion des subwoofers

Votre amplificateur APEX dispose d'une double sortie pour caisson de basse. Vous pouvez brancher un seul caisson de basse ou 2 caissons de basses.

Si vous branchez un seul caisson de basse, vous pouvez utiliser n'importe quelle sortie (1 ou 2). Votre amplificateur doit être configuré en mode MONO dans le menu de réglage.

Si vous branchez 2 caissons de basses, vous avez la possibilité de les utiliser en MONO ou en STEREO. La sortie 1 correspond au côté gauche (Left), la sortie 2 correspond au côté droit (Right).

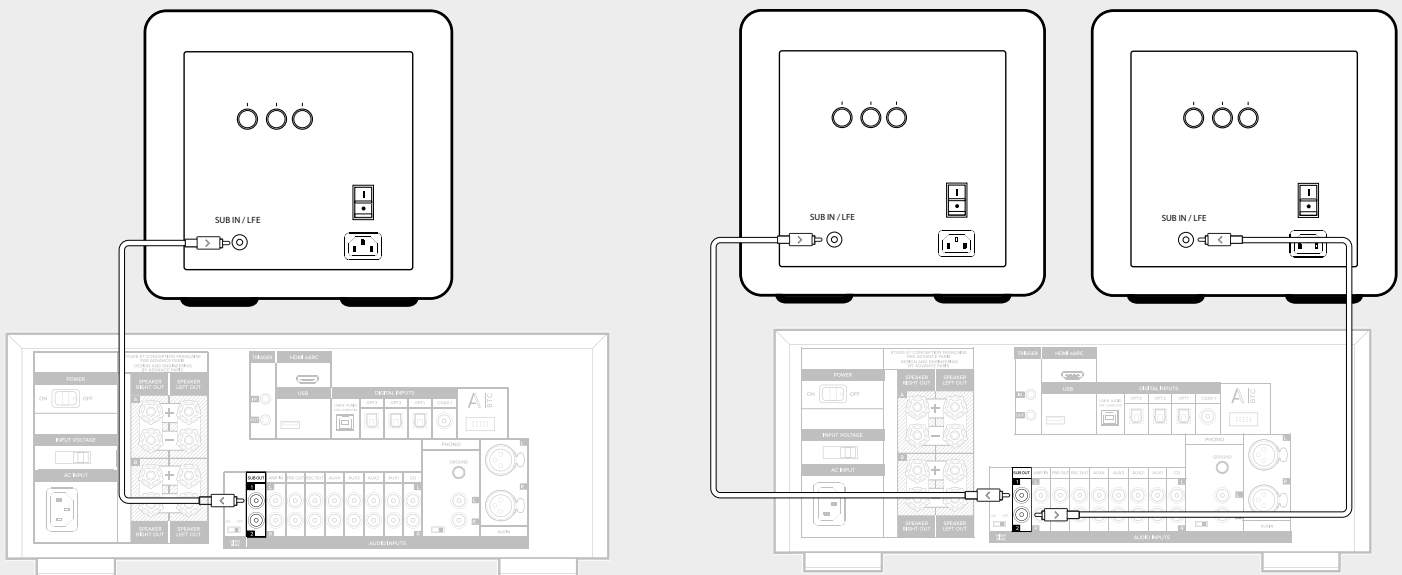

Voir «Réglage» pour la configuration des sorties Caisson de basse.



# Télévision

## Prise HDMI eARC

Votre amplificateur APEX améliore considérablement votre expérience sonore en vous permettant d'utiliser vos enceintes plutôt que les haut-parleurs intégrés de votre téléviseur lorsque vous regardez la télévision.

Pour en profiter, connectez simplement un câble HDMI entre votre amplificateur APEX et la prise HDMI ARC (ou eARC) de votre téléviseur.

Vous pourrez également utiliser uniquement la télécommande de votre téléviseur pour contrôler l'allumage, la mise en veille et le volume de l'amplificateur APEX.

**NOTE :** votre amplificateur APEX est compatible uniquement avec les signaux stéréo (non multicanal).

**NOTE :** Si vous changez d'entrée sur votre amplificateur APEX, il ne répondra plus aux commandes envoyées par le téléviseur.

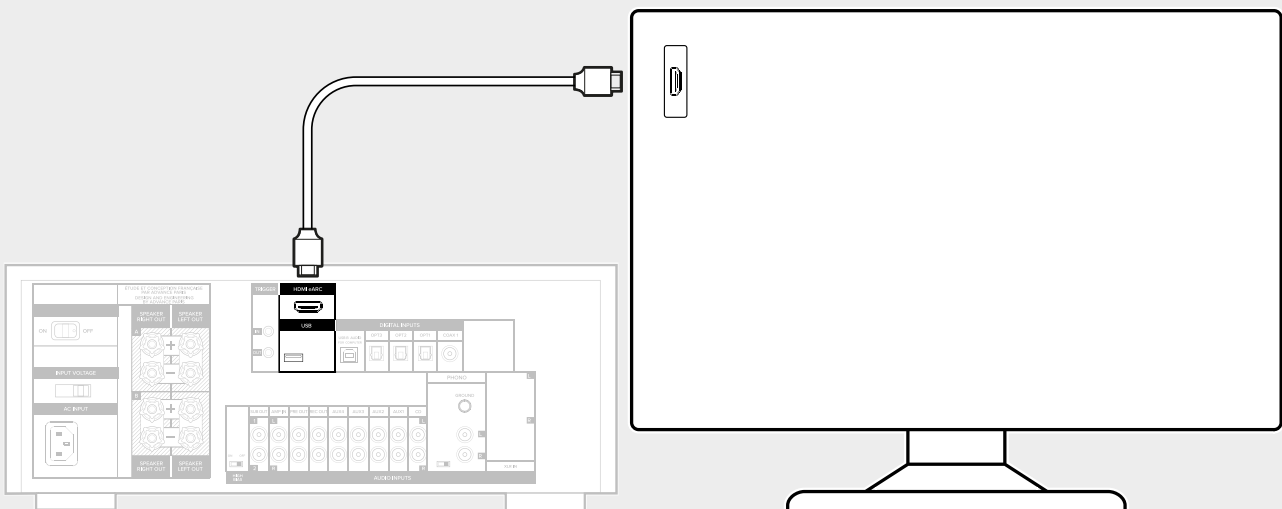



FR

CONTENU

DESCRIPTION

CONNEXIONS

UTILISATION

RÉGLAGES

FAQ

ANNEXES

# Home cinéma

## Prise AMP-IN

Pour utiliser votre amplificateur APEX comme bloc de puissance avec votre amplificateur Home-Cinéma, raccordez-les à l'aide des prises AMP-IN situées sur sa face arrière. Cette connexion permet au home-cinéma de prendre le contrôle de l'amplification des enceintes frontales, tout en bénéficiant de la qualité audio de votre amplificateur APEX.

Branchez les sorties PRE-OUT avant (Front L/R) de votre amplificateur Home-Cinéma vers les entrées AMP-IN de l'amplificateur APEX à l'aide d'un câble RCA.

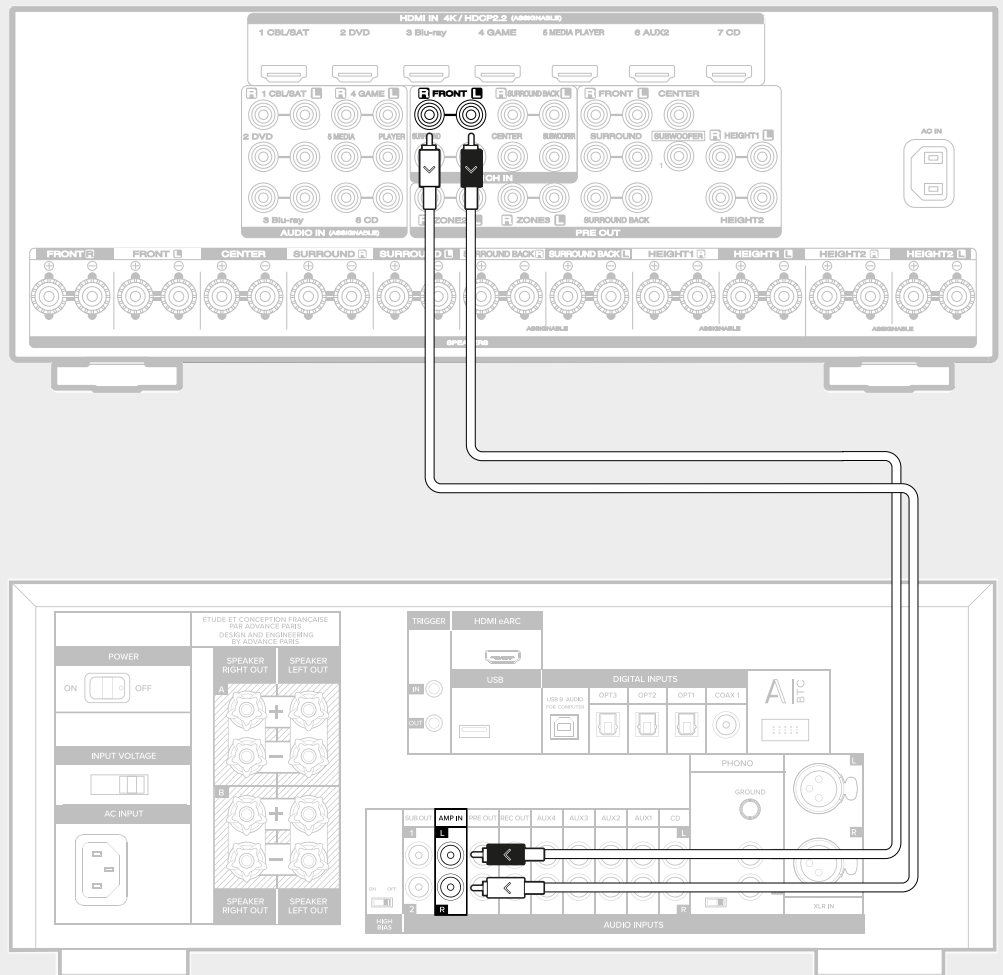





FR

CONTENU

DESCRIPTION

CONNEXIONS

UTILISATION

RÉGLAGES

FAQ

ANNEXES

# Home cinéma

## Prise Trigger IN

Lors de l'utilisation de votre amplificateur APEX comme d'un bloc de puissance connecté à votre amplificateur Home-Cinéma, vous pouvez automatiser l'allumage et la mise en veille de l'amplificateur APEX grâce à un câble 3.5mm mono (non fourni) entre les prises Trigger des 2 appareils. Vous devez vérifier si votre amplificateur Home-Cinéma dispose de cette prise (voir sa notice).

Vous devez utiliser la prise Trigger IN sur l'amplificateur APEX. Vous devez utiliser la prise Trigger OUT sur l'amplificateur Home-Cinéma.

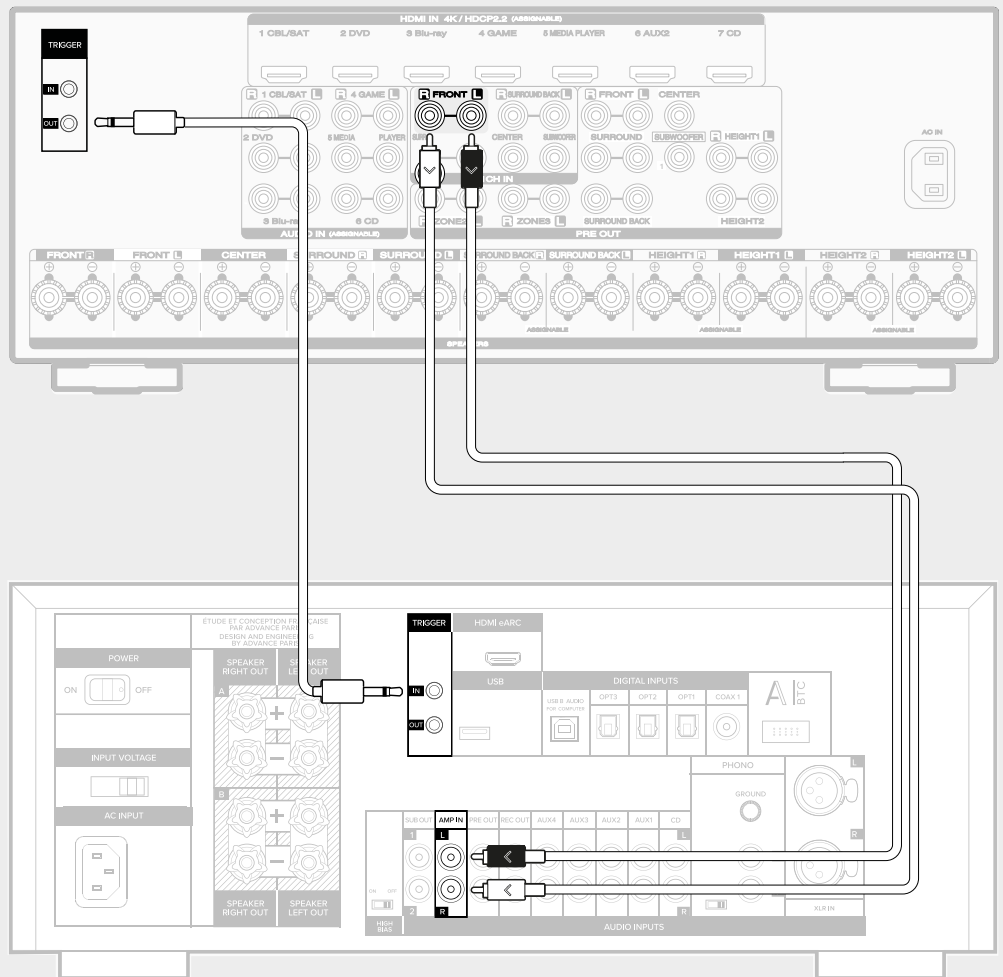

CONTENU

DESCRIPTION

CONNEXIONS

UTILISATION

RÉGLAGES

FAQ

ANNEXES

# Platine vinyle

## Prise Phono

Pour profiter pleinement de votre platine vinyle, connectez-la directement à l'entrée Phono de votre amplificateur APEX. Cette entrée est spécialement conçue pour **les cellules à aimant mobile (MM)** et intègre le préamplificateur RIAA nécessaire à la lecture correcte des disques vinyles.

Branchez les câbles de votre platine au bornier de masse de l'amplificateur APEX (GROUND) afin de supprimer les bruits de ronflement éventuels.

**NOTE :** Il est important de réaliser les branchements avec l'amplificateur APEX sur OFF. Le branchement de sources alors que votre amplificateur est allumé peut exposer vos enceintes à un fort bruit et provoquer une défaillance des vos haut-parleurs.

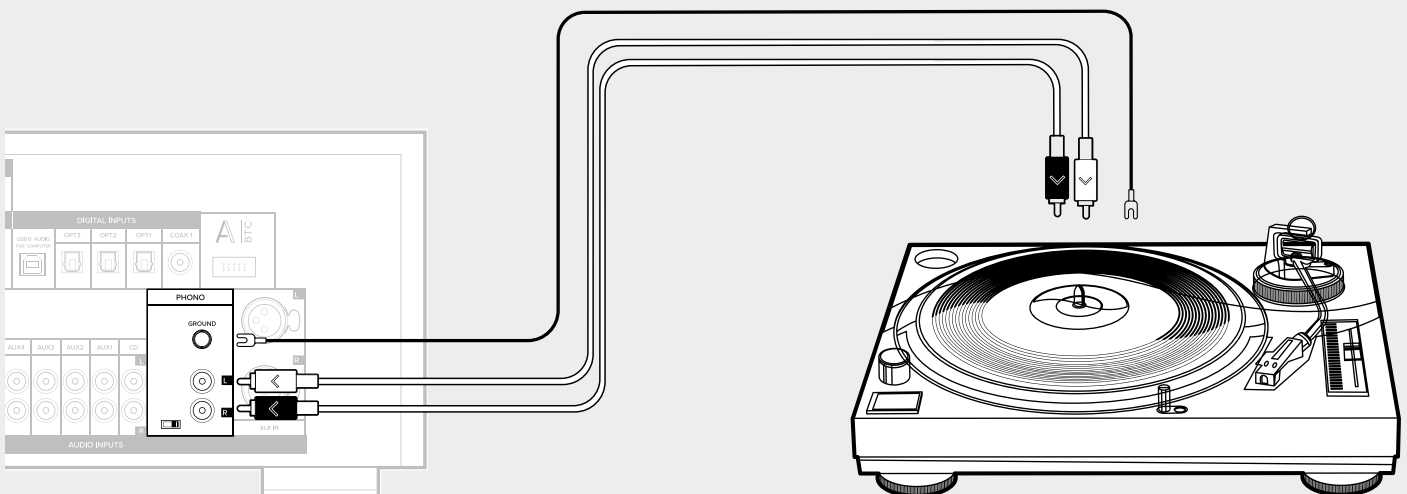

Voir «Réglages» pour le réglage de capacitance de l'entrée Phono MM

FACE



ARRIÈRE



TÉLÉCOMMANDE





CONTENU

DESCRIPTION

CONNEXIONS

UTILISATION

RÉGLAGES

FAQ

ANNEXES

# Sources



**ATTENTION : ne pas brancher de source sur l'entrée AMP-IN. Vous risquez un fort niveau sonore sur vos enceintes et une possible défaillance.**

## ENTRÉES ANALOGIQUES

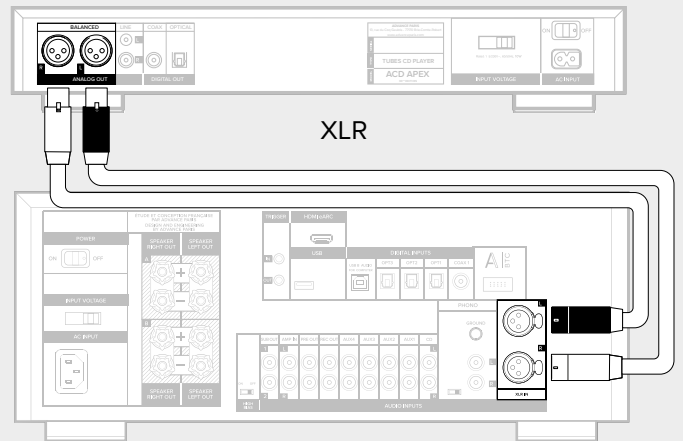
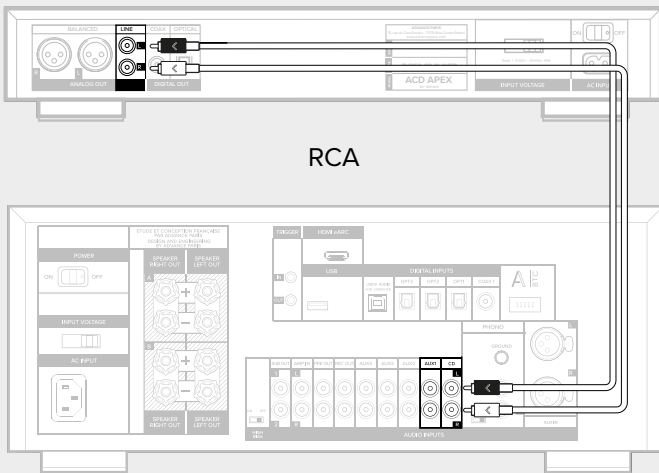

## ENTRÉES NUMÉRIQUES

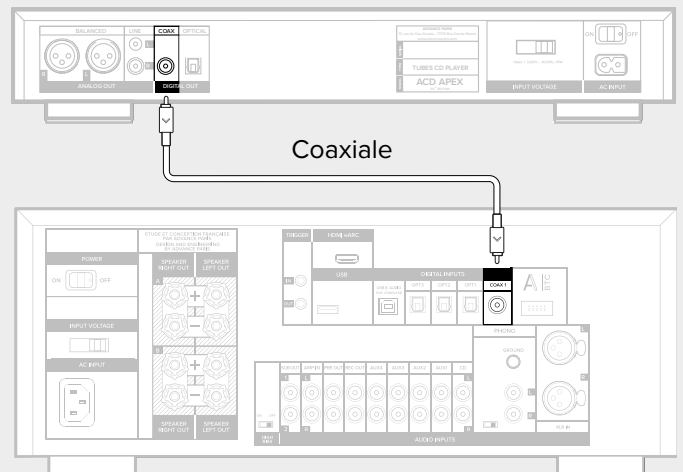
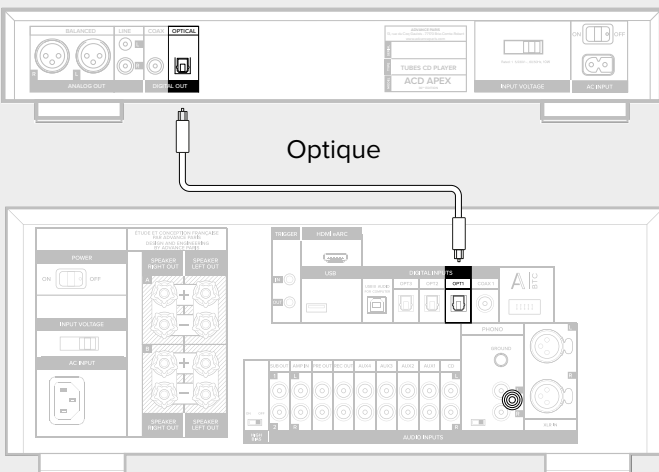



# Ordinateur

## Entrée USB type B

Compatible avec APPLE OS et Windows 10-11 sans pilote à installer sur votre ordinateur. Spécification USB 2.0 jusqu'au 24bit / 192kHz. Compatible DSD 64 - 128 - 256

Sélectionnez la sortie audio Advance Paris sur votre ordinateur dans les réglages de carte son.

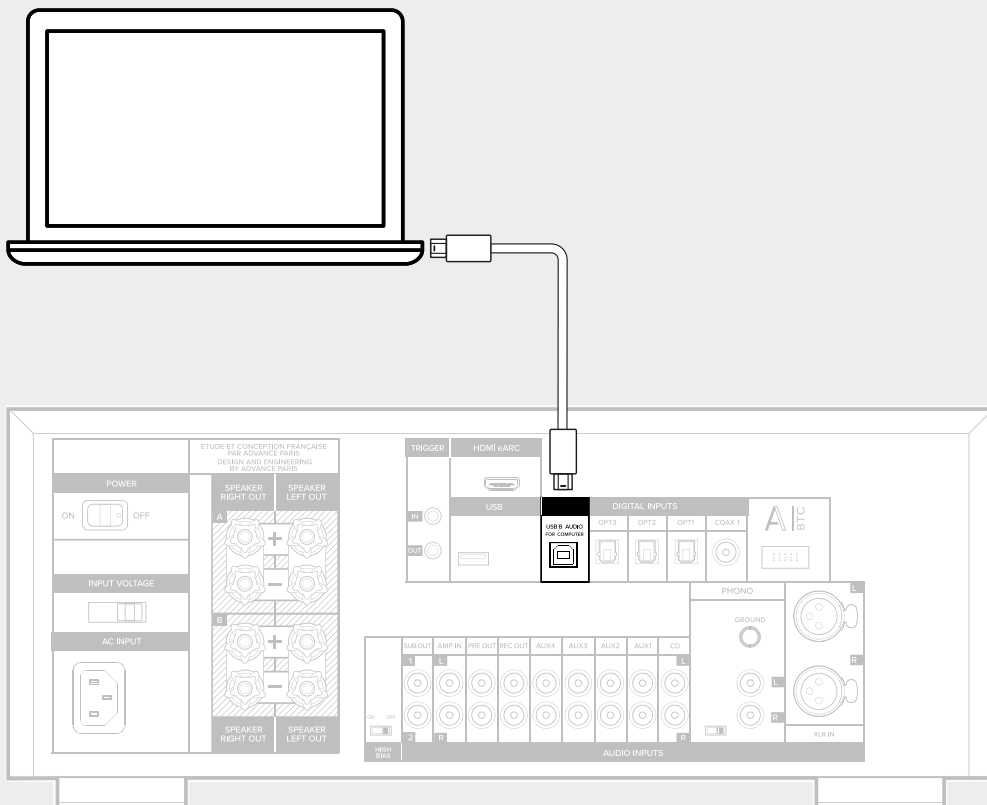

# Bluetooth

## Entrée audio A-BTC

Pour connecter une source Bluetooth sur votre amplificateur APEX, vous devez vous munir du produit Advance Paris A-BTC (en option). Le A-BTC doit être inséré dans la prise spécifique située sur le panneau arrière de votre amplificateur APEX (l'amplificateur APEX doit être sur OFF au niveau de son interrupteur secteur).

Pour connecter un casque Bluetooth, vous devez également disposer d'un produit Advance Paris A-BTC. Le A-BTC doit être inséré dans la prise spécifique située sur le panneau arrière de votre amplificateur APEX (l'amplificateur APEX doit être sur OFF au niveau de son interrupteur secteur).

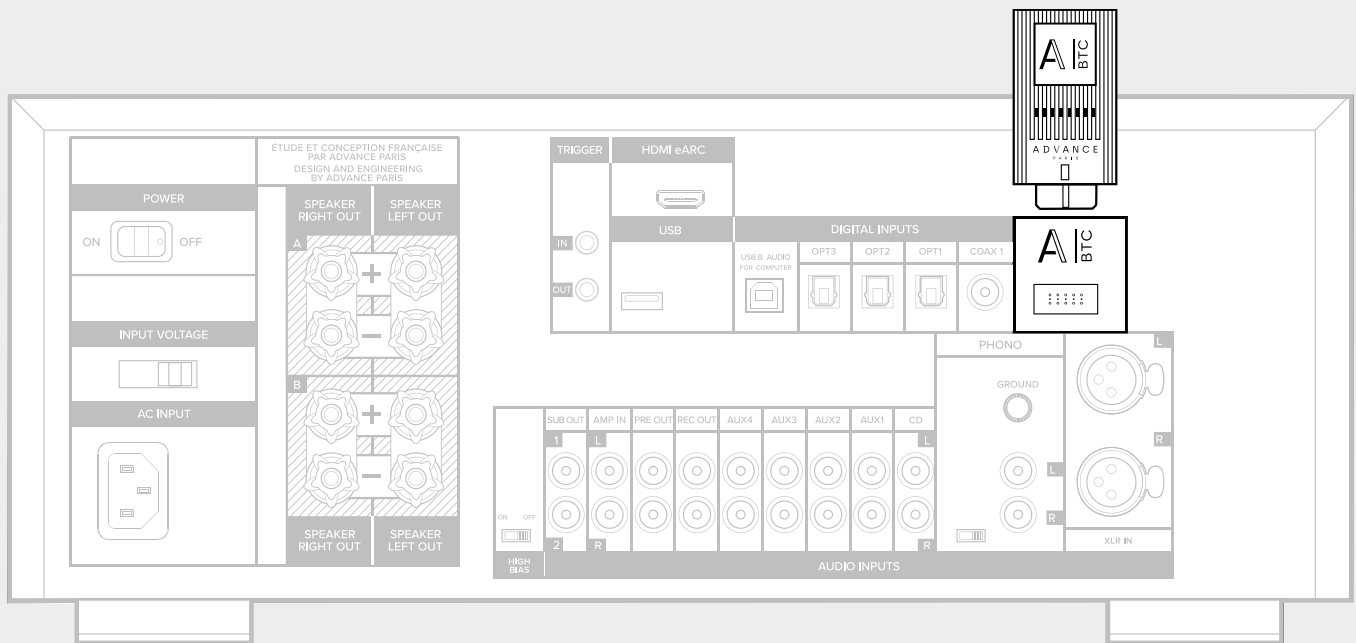

Voir «Utilisation» pour plus de détails.



# Dispositif d'enregistrement

## Prise REC-OUT

Vous pouvez connecter un enregistreur sur la prise REC-OUT

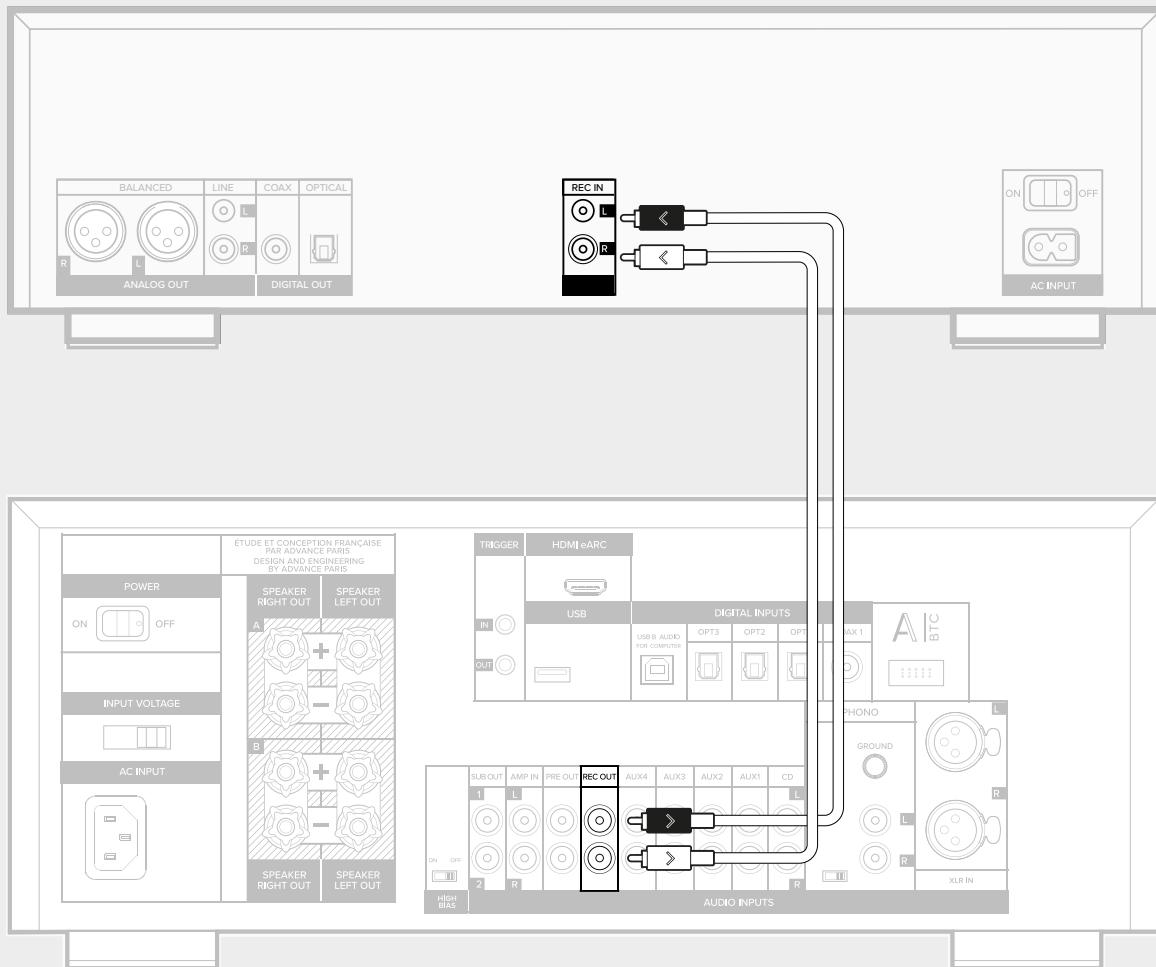

CONTENU

DESCRIPTION

CONNEXIONS

UTILISATION

RÉGLAGES

FAQ

ANNEXES

# Casque filaire

Branchez votre casque filaire sur la prise 6.35mm au niveau de la face avant de l'amplificateur APEX.

Les sorties enceintes sont mise en silence lors de l'insertion d'un casque sur la face avant.

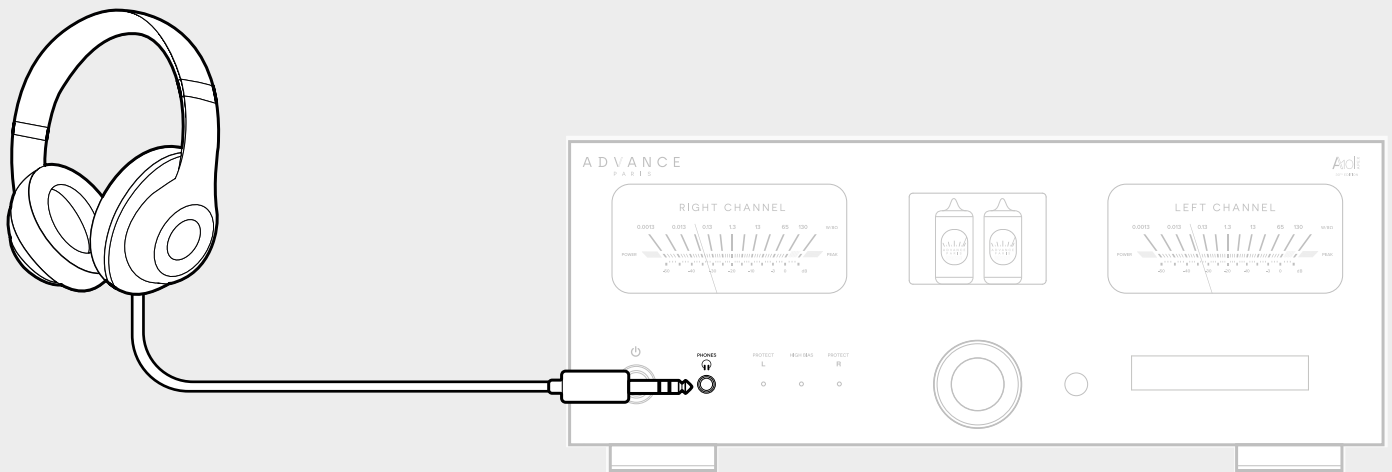

FACE



ARRIÈRE



TÉLÉCOMMANDE



# Amplificateur externe

## Prise PRE-OUT

Vous pouvez connecter un bloc de puissance mono ou stéréo à votre amplificateur APEX. Cela peut vous permettre de disposer de plus de puissance, de qualité audio en fonction de vos enceintes.

Vous devez brancher les sorties PRE-OUT de votre amplificateur APEX vers les entrées de votre bloc de puissance avec un câble RCA.

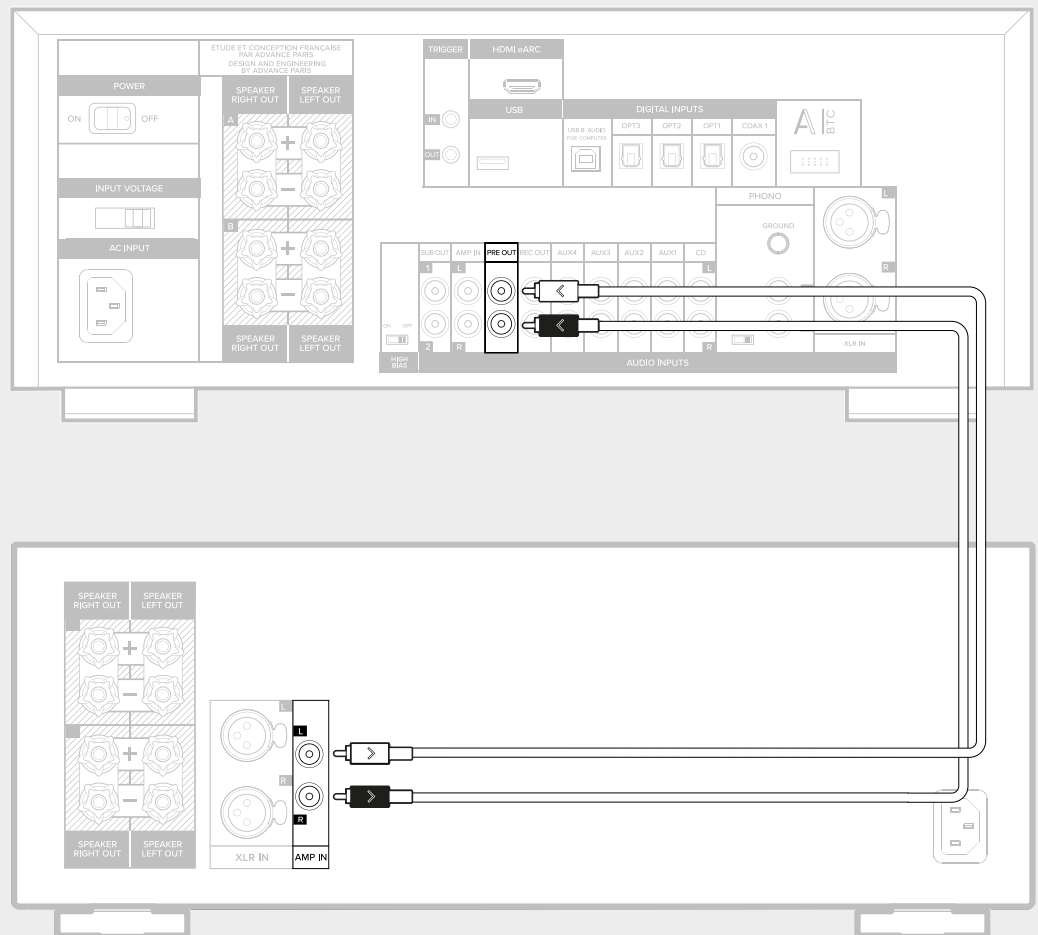

**NOTE :** Vos enceintes seront branchées sur votre bloc de puissance externe (pas sur votre amplificateur APEX).

FACE



ARRIÈRE



TÉLÉCOMMANDE





# Allumage simultané

## Prise Trigger OUT

Vous pouvez activer un autre produit lors de l'allumage de votre amplificateur APEX. Pour cela votre produit doit être muni d'une prise Trigger IN.

Connecter un câble 3.5mm mono (non fourni) entre la prise Trigger OUT de l'amplificateur APEX et la prise Trigger IN de votre produit.

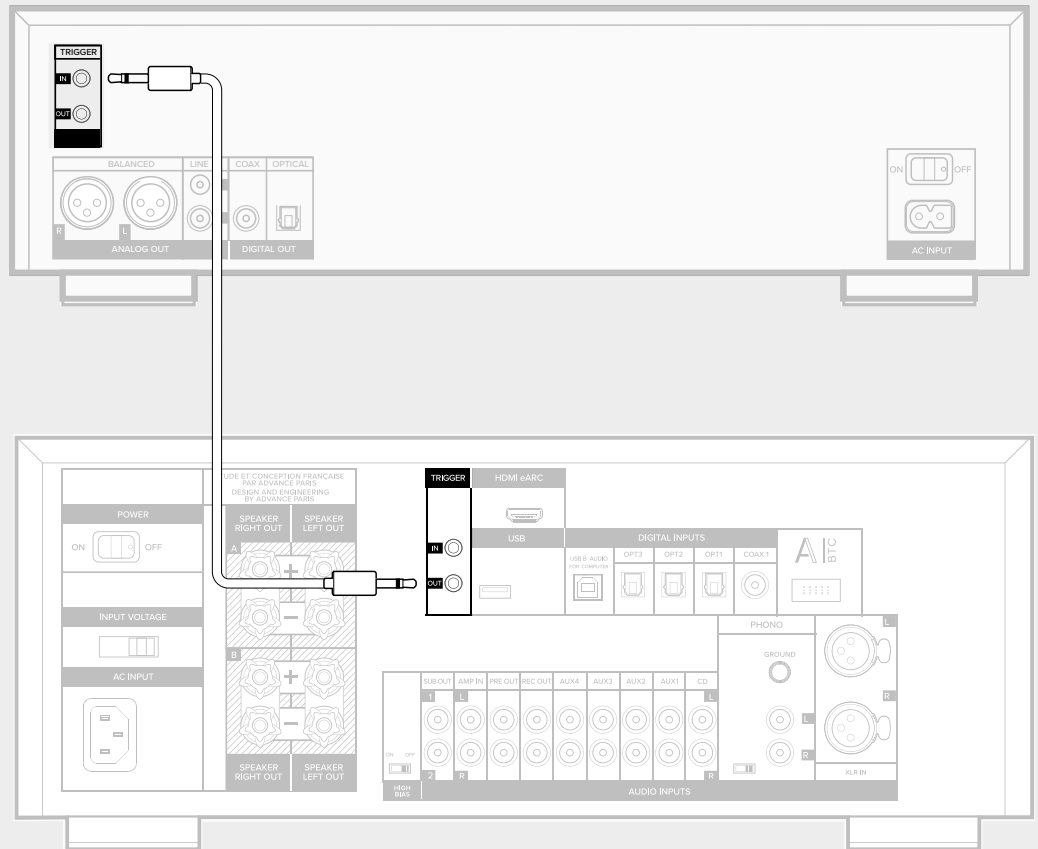

# Cordon d'alimentation

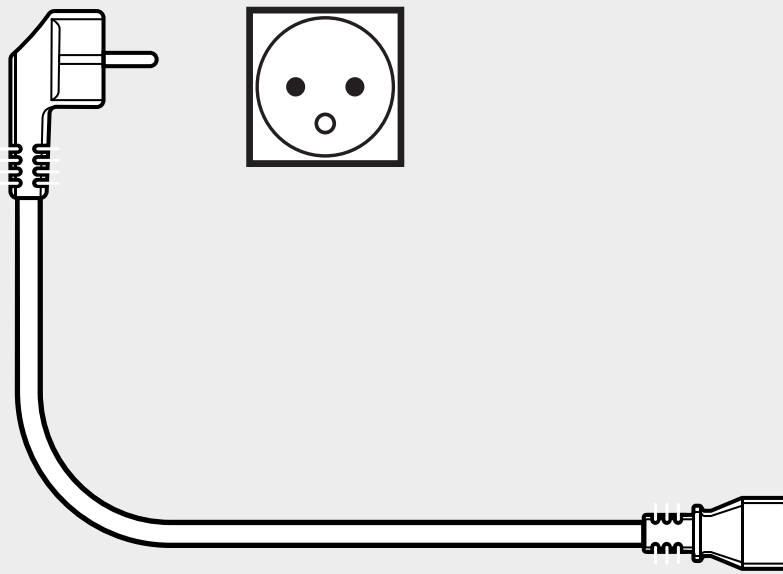

Vérification tension

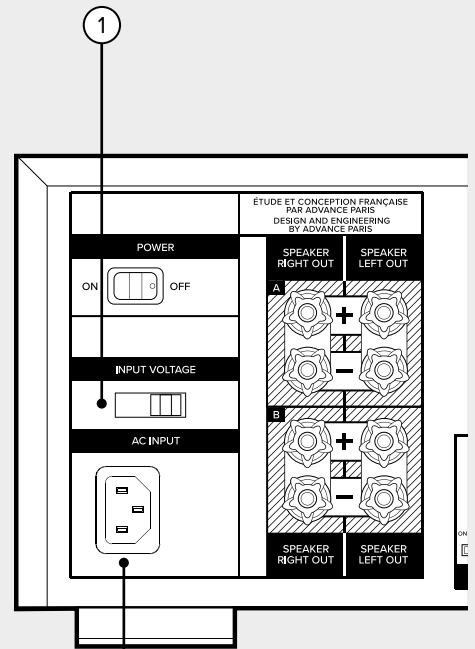

Branchement cordon





FR

CONTENU

DESCRIPTION

CONNEXIONS

UTILISATION

RÉGLAGES

FAQ

ANNEXES

Mise sous tension.....	.28
Allumage .....	.29
Sélection de la source d'entrée ....	.30
Réglage du volume .....	.31
Mise en sourdine .....	.32
Appareils connectés en Bluetooth avec le A-BTC.....	.33
Casque Bluetooth avec le A-BTC... ..	.34
Télévision comme source audio....	.35
Amplificateur APEX comme un bloc de puissance.....	.36
Utiliser votre platine vinyle .....	.37





# Mise sous tension

## Interrupteur à l'arrière

- Pour utiliser votre amplificateur APEX, vous devez positionner l'interrupteur secteur disponible sur la face arrière sur ON.

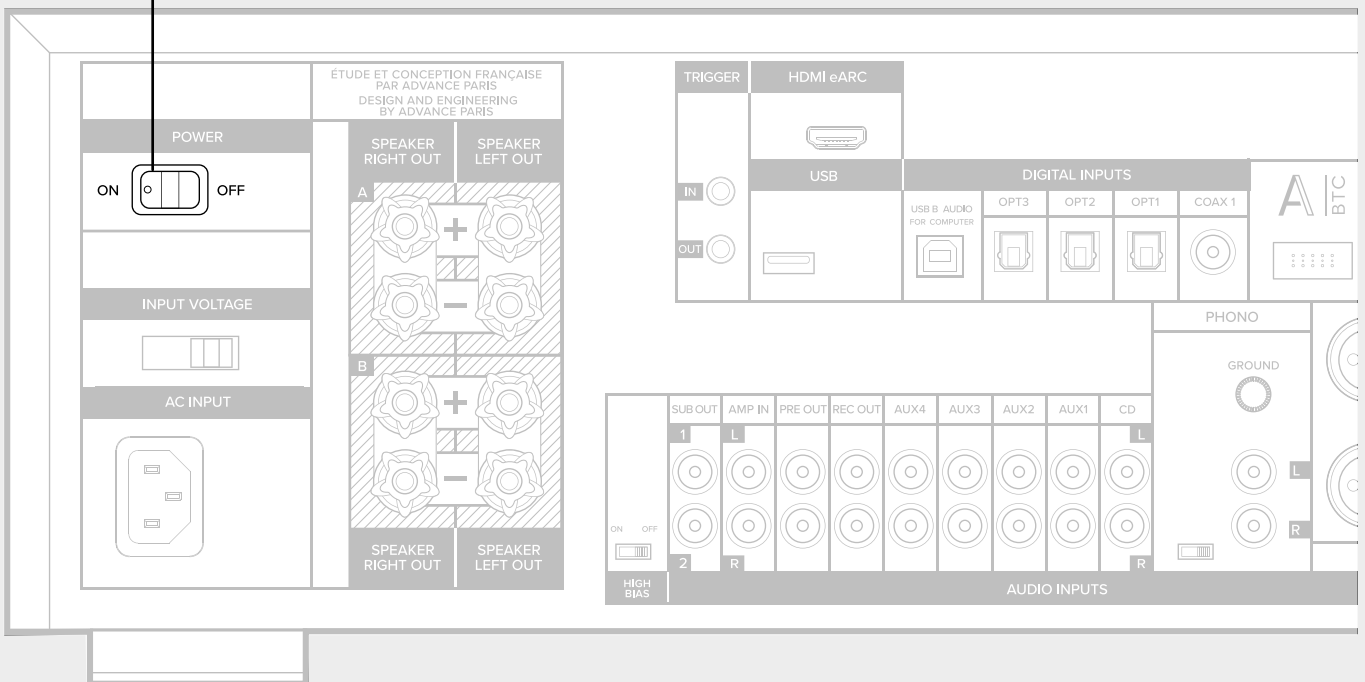

# Allumage

## Bouton en façade - ou - télécommande

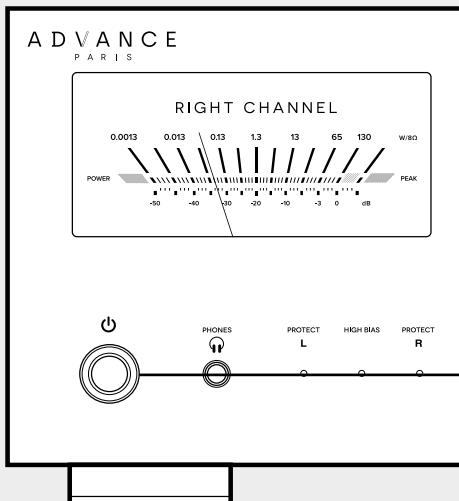

Pour allumer votre amplificateur APEX, utiliser la télécommande et son bouton de veille ou le bouton de veille sur la face avant de l'amplificateur APEX.



Votre amplificateur APEX dispose de tubes audio. Une période de préchauffage de 30 secondes est nécessaire. Pendant cette durée, votre amplificateur n'émettra aucun son.





# Sélection de la source d'entrée

## Télécommande ou bouton multifonction sur la façade

Votre amplificateur APEX dispose de nombreuses entrées sur sa face arrière.



• Une fois vos sources connectées, vous pouvez les sélectionner grâce à la télécommande.

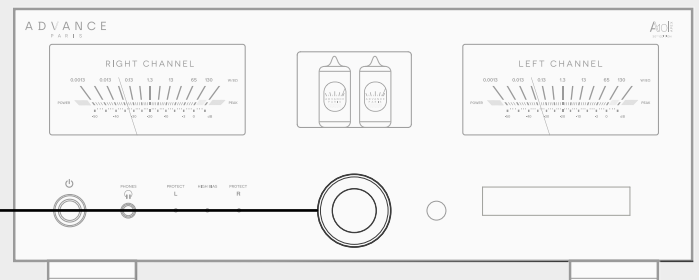

• Vous pouvez également utiliser le bouton multifonction. Un appui long affichera un choix d'entrées analogique, numériques, Bluetooth, HDMI ARC (TV), USB audio. Tourner le bouton multifonction et sélectionner en faisant un appui court sur le bouton multifonction.

FACE



ARRIÈRE



TÉLÉCOMMANDE



# Réglage du volume

## Bouton en façade ou télécommande

Vous pouvez changer le volume en tournant le bouton multifonction présent sur la face avant de votre amplificateur APEX. Vous augmentez le volume en tournant dans le sens horaire. Vous diminuez le volume en tournant le bouton dans le sens anti-horaire.

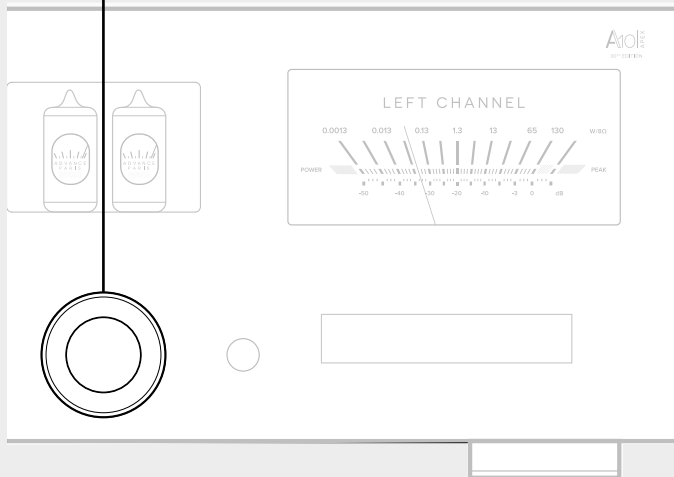

Vous pouvez changer le volume en utilisant les boutons «Vol +» et «Vol -» directement depuis la télécommande. En restant appuyé sur ces touches, vous pouvez augmenter rapidement le volume.

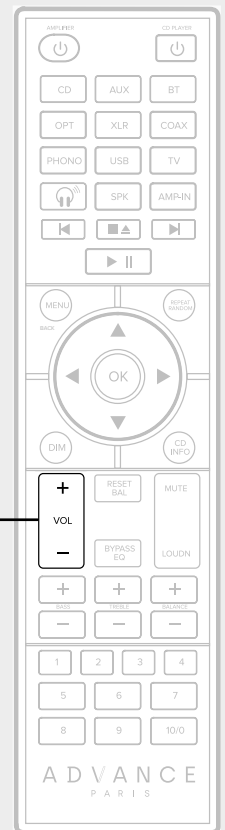



FR

CONTENU

DESCRIPTION

CONNEXIONS

UTILISATION

RÉGLAGES

FAQ

ANNEXES

# Mise en sourdine

## Télécommande

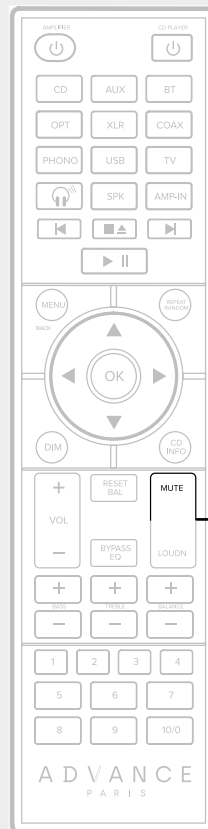

En appuyant sur le bouton «MUTE» de la télécommande, vous coupez le son totalement.

En appuyant une nouvelle fois sur le bouton «MUTE», le son revient à son niveau d'origine. Vous pouvez également appuyer sur les boutons «Vol +» ou «Vol -» pour désactiver la fonction «MUTE».

FACE



ARRIÈRE



TÉLÉCOMMANDE







# Appareils connectés en Bluetooth avec le A-BTC

Allumer votre amplificateur APEX et choisir l'entrée Bluetooth. Vous devez aller dans les réglages Bluetooth de votre source Bluetooth (téléphone, tablette, ordinateur) et sélectionner le A-BTC.

Vous pouvez maintenant envoyer de la musique sur votre amplificateur APEX. Il est conseillé de vérifier au préalable que le volume de votre source Bluetooth et de votre amplificateur n'est pas réglé trop fort !

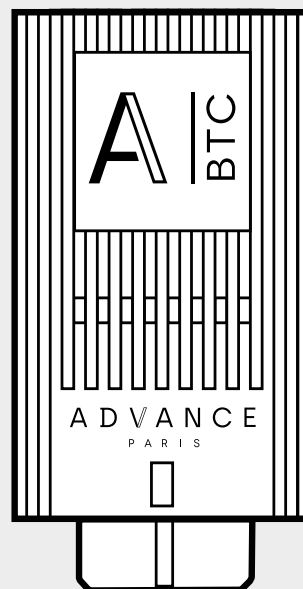

# Casque Bluetooth avec le A-BTC

Grâce au produit Advance Paris A-BTC ( en option), votre amplificateur APEX est capable de renvoyer le son vers un casque Bluetooth (non fourni) pour pouvoir écouter de la musique sans déranger les membres de votre famille (ou vos voisins).

Les entrées analogiques et numériques de votre amplificateur peuvent être renvoyées vers un casque Bluetooth.

Pour activer cette fonction, vous devez appuyer sur le bouton avec le pictogramme de casque sur la télécommande et lancer la procédure d'appairage depuis votre casque (voir la notice du fabricant du casque). Au bout de 30 secondes, votre casque Bluetooth et le A-BTC doivent se connecter ensemble.

Lors de l'utilisation d'un casque Bluetooth, le volume doit être changé directement sur le casque. Le changement de volume sur la télécommande ou par l'entremise du bouton multifonction sur l'amplificateur APEX ne change que le volume des enceintes.

Attention : Vous ne pouvez pas renvoyer l'entrée Bluetooth vers un casque Bluetooth. Un lien direct entre votre source Bluetooth et votre casque Bluetooth doit être fait dans ce cas.

Lors de l'utilisation d'un casque Bluetooth, vous pouvez choisir de couper ou pas le son des enceintes. Voir « Réglage » pour plus de détails.

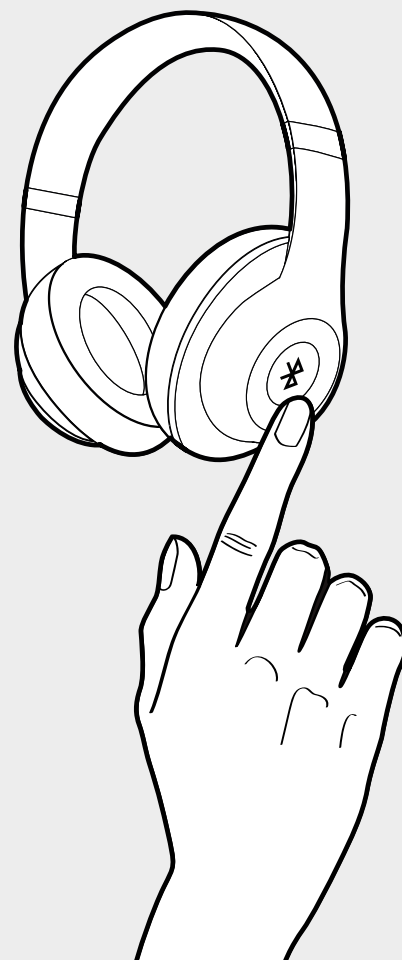
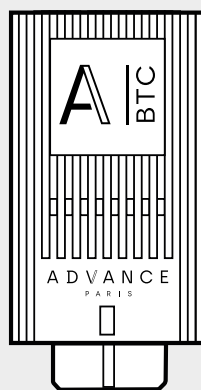

# Télévision comme source audio

Bouton en façade ou télécommande

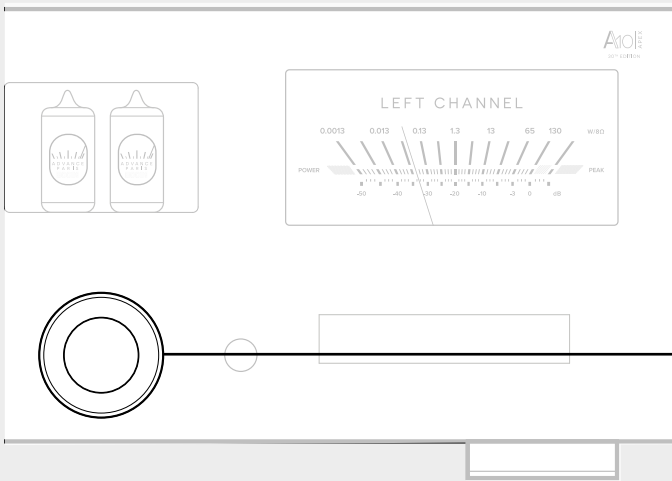

Une fois que le câble HDMI est connecté entre votre amplificateur APEX et le téléviseur, vous pouvez choisir l'entrée TV grâce à la télécommande ou en passant par le menu de réglage de l'amplificateur APEX (Entrée HDMI ARC).

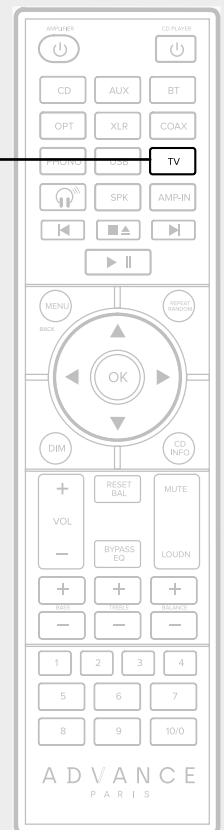

# APEX comme un bloc de puissance

Sélectionnez l'entrée AMP-IN sur votre amplificateur stéréo grâce à la télécommande.

Votre amplificateur Home-Cinéma gèrera désormais le volume et l'équilibre sonore des enceintes frontales lors des séances home-cinéma.

Votre installation est maintenant prête. Vous profitez ainsi de la puissance et de la qualité musicale de votre amplificateur APEX tout en conservant les fonctionnalités multicanales de votre amplificateur Home-Cinéma.

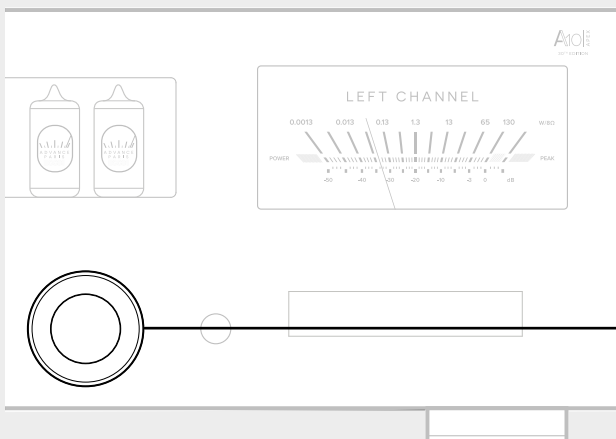

- L'activation du mode AMP-IN est également possible par le menu de réglage de votre amplificateur APEX, vous devez vous rendre dans le menu suivant :

**MENU / SYSTEM SETTING / AMP IN / ON.**

Il est conseillé de faire une calibration acoustique du système complet par l'entremise du procédé de calibration de votre amplificateur Home-Cinéma pour équilibrer le niveau de toutes les enceintes. Voir la notice de votre amplificateur Home-Cinéma.



CONTENU

DESCRIPTION

CONNEXIONS

UTILISATION

RÉGLAGES

FAQ

ANNEXES

# Utiliser votre platine vinyle

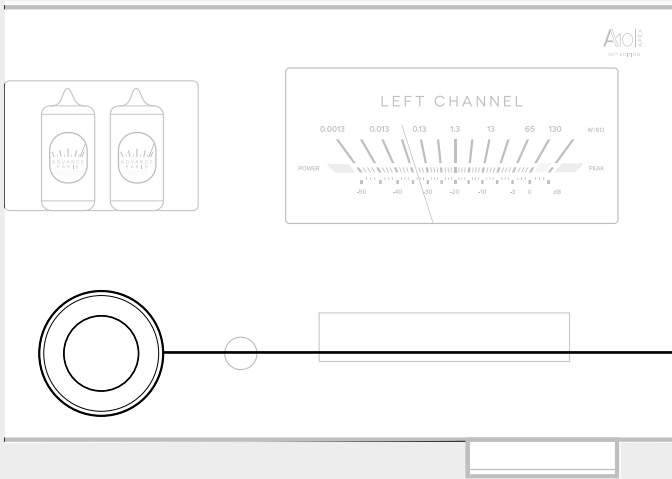

Sélectionnez la source Phono sur votre amplificateur APEX via le menu de réglage de l'amplificateur APEX ou la télécommande.





CONTENU

DESCRIPTION

CONNEXIONS

UTILISATION

**RÉGLAGES**

FAQ

ANNEXES

Menu de réglage (télécommande) . . .	.39
Menu de réglage (bouton multifonction) . . . . .	.40
Configuration de la sortie enceinte (A/B) . . . . .	.41
Configuration de la sortie Caisson de basse . . . . .	.42
Réglage des enceintes lors de l'utilisation d'un casque Bluetooth . .	.43
Luminosité de l'affichage . . . . .	.44
Mode de veille automatique . . . . .	.45
Tonalité et balance . . . . .	.46
Loudness . . . . .	.47
Volume à l'allumage . . . . .	.48
Touche Standby . . . . .	.49
Capacitance (entrée PHONO) . . . . .	.50
Désactivation contrôle HDMI CEC . .	.51
Réglage High-Bias . . . . .	.52
Remise à zéro . . . . .	.53



# Menu de réglage (télécommande)

En appuyant sur le bouton «MENU» de la télécommande, vous avez accès aux différents menu de réglage de votre amplificateur APEX.

Pour revenir au niveau précédent, vous devez faire un appui court sur le bouton «MENU».

En appuyant sur les boutons directionnels de la télécommande, vous avez accès aux différents menu de réglage de votre amplificateur APEX.

Pour rentrer dans un réglage spécifique, vous devez faire un appui court sur le bouton central «OK».

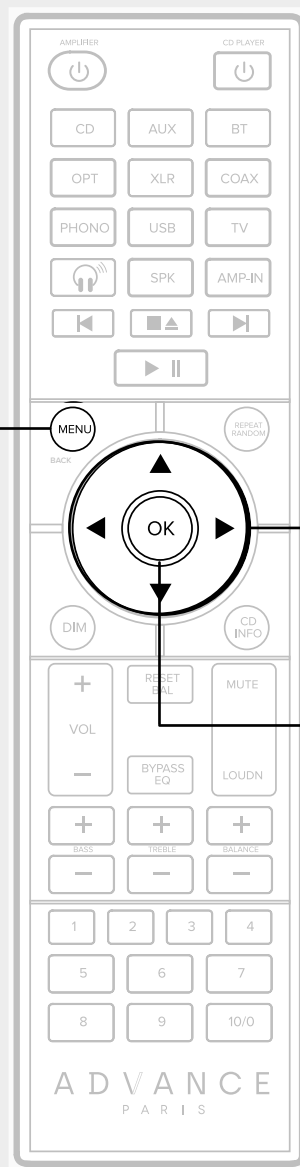

CONTENU

DESCRIPTION

CONNEXIONS

UTILISATION

RÉGLAGES

FAQ

ANNEXES

# Menu de réglage (bouton multifonction)

Comment avoir accès au menu de réglage avec le bouton multifonction ?

En appuyant plus d'une seconde sur le bouton volume, vous avez accès aux différents menu de réglage de votre amplificateur APEX.

En tournant le bouton multifonction, vous faites défiler les différentes entrées du menu de réglage.

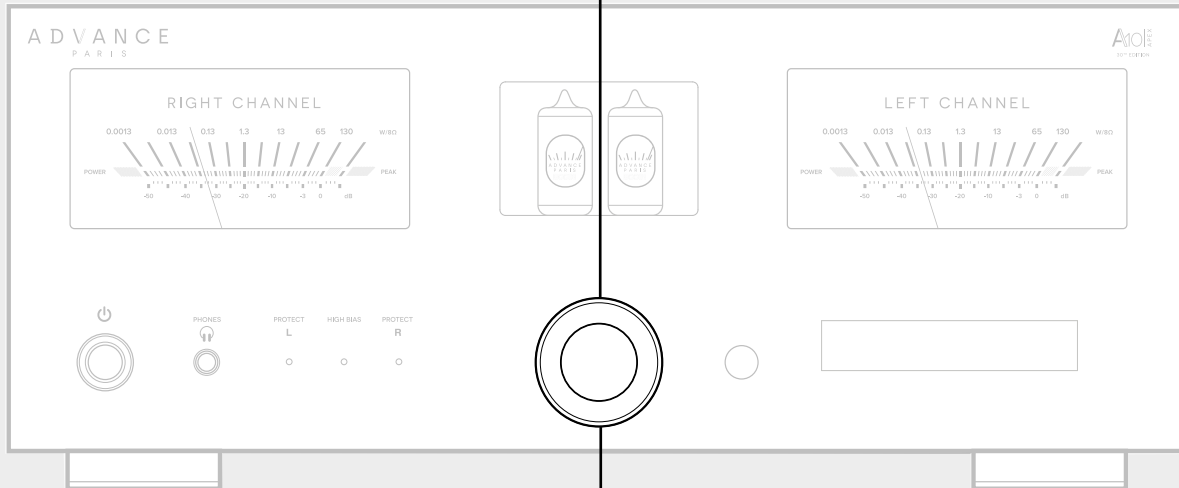

Pour rentrer dans un réglage spécifique, vous devez faire un appui court sur le bouton multifonction.

Pour revenir au niveau précédent, vous devez faire un appui long sur le bouton multifonction.







CONTENU

DESCRIPTION

CONNEXIONS

UTILISATION

RÉGLAGES

FAQ

ANNEXES

# Configuration de la sortie enceinte (A / B)

Pour ajuster la sortie enceinte que vous voulez utiliser, vous devez vous rendre dans le menu suivant :

**MENU / SYSTEM SETTINGS / SPEAKER / SPEAKER A ou SPEAKER B ou SPEAKER A+B ou SPEAKER OFF**

Ce réglage est gardé en mémoire. Il n'est pas à faire à chaque allumage.



CONTENU

DESCRIPTION

CONNEXIONS

UTILISATION

RÉGLAGES

FAQ

ANNEXES

# Configuration de la sortie Caisson de basse

Pour configurer le mode de sortie des caissons de basses, vous devez vous rendre dans le menu suivant :

**MENU / SYSTEM SETTINGS / SUB MODE / MONO ou STEREO**

Les 2 sorties caissons de basses sont coupées en passe-bas à 200 Hz avec une pente de 12dB par octave,  $Q = 0,7$ .

Vous devez configurer le volume et la fréquence de coupure sur le panneau arrière du caisson de basses.





# Réglage des enceintes lors de l'utilisation d'un casque Bluetooth

Lors de l'utilisation d'un casque Bluetooth, vous pouvez choisir de couper ou pas le son des enceintes. En gardant le son sur les enceintes, vous pouvez avoir un volume différent entre le casque et les enceintes. Ce cas de figure peut aider quelqu'un qui a besoin d'un volume élevé dans le casque Bluetooth.

Pour configurer la coupure du son des enceintes lors de l'utilisation d'un casque Bluetooth, vous devez vous rendre dans le menu de réglage de l'amplificateur APEX :

**MENU / SYSTEM SETTINGS / BLUETOOTH OUT / SPK MUTE ON OU SPK MUTE OFF.**

**SPK MUTE ON** : lors de l'utilisation d'un casque Bluetooth, les enceintes sont inactives.

**SPK MUTE OFF** : lors de l'utilisation d'un casque Bluetooth, les enceintes sont actives.



# Luminosité de l'affichage

## DIM sur la télécommande

Vous pouvez régler la luminosité des VU-mètre et de l'afficheur en appuyant plusieurs fois sur le bouton DIM.

La luminosité des boutons n'est pas réglable.

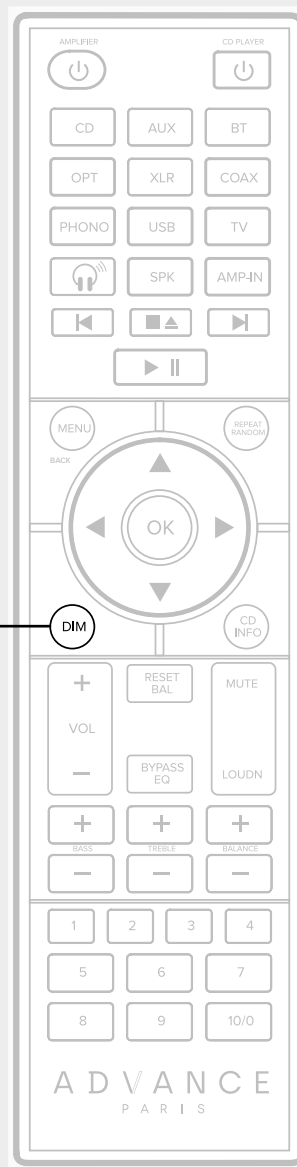



CONTENU

DESCRIPTION

CONNEXIONS

UTILISATION

RÉGLAGES

FAQ

ANNEXES

# Mode de veille automatique

## Afficheur produit

### MENU / SYSTEM SETTINGS / APD SETTING

Vous pouvez configurer votre amplificateur pour qu'il s'éteigne automatiquement au bout d'une certaine durée sans signal.

OFF / 5 minutes / 10 / 20 / 30 / 60

Sur OFF, votre amplificateur ne s'éteindra jamais tout seul.



# Tonalité et Balance

## Télécommande / afficheur produit

Vous pouvez régler les aigus, les basses et la balance à l'aide de la télécommande ou directement sur l'appareil. Pour régler les paramètres de tonalité sur l'appareil, vous devez utiliser le menu de l'appareil :

### MENU / PARAMÈTRES SYSTÈME / RÉGLAGE DE LA TONALITÉ

Sur la télécommande, vous disposez des réglages des basses (Bass), des aigus (Treble) et de la balance (Balance).

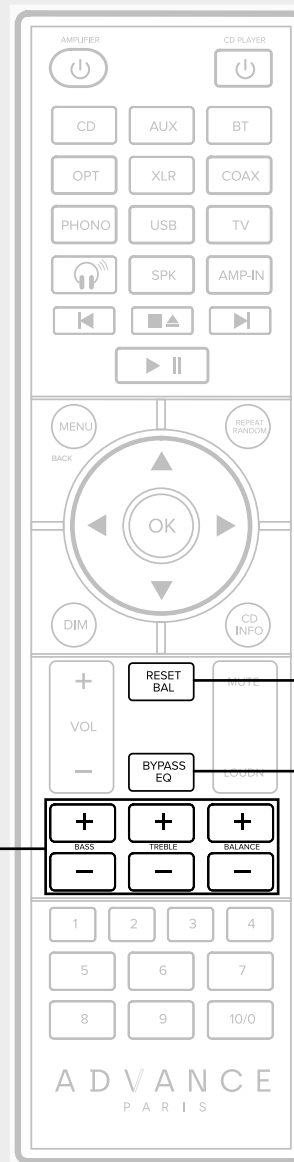

La touche Reset Bal remet la balance au centre.

La touche Bypass EQ active ou désactive vos réglages de graves et d'aigus.





# Loudness

## Télécommande / afficheur produit

### MENU / SYSTEM SETTINGS / TONE SETTING

Sur la télécommande, la touche Loudness permet d'activer ou de désactiver la fonctionnalité Loudness.

Le loudness permet de compenser la perte de sensibilité des oreilles sur les fréquences graves et aigus lors d'une écoute à faible volume.

Votre amplificateur va corriger dynamiquement une correction des fréquences graves et aigus en fonction de votre volume d'écoute pour avoir l'équilibre sonore le plus naturel possible : à faible volume, la correction est importante, à volume moyen la correction est moyenne, à fort volume la correction est nulle.





CONTENU

DESCRIPTION

CONNEXIONS

UTILISATION

RÉGLAGES

FAQ

ANNEXES

# Volume à l'allumage

## Afficheur produit

**MENU / SYSTEM SETTINGS / START VOLUME / ON / OFF**

Sur ON, vous pouvez activer un volume précis à chaque démarrage de votre amplificateur APEX. Sur OFF, votre amplificateur APEX démarrera avec le même volume que lors de sa mise en veille.

**MENU / SYSTEM SETTINGS / START VOLUME / DEFAULT VOLUME**

Vous pouvez régler ici le volume de démarrage lorsque vous avez configuré l'étape précédente sur ON





CONTENU

DESCRIPTION

CONNEXIONS

UTILISATION

RÉGLAGES

FAQ

ANNEXES

# Touche Standby

## Afficheur produit

Vous pouvez désactiver le voyant rouge du bouton Standby situé à l'avant de votre amplificateur. En mode veille, le bouton Standby ne s'allumera plus en rouge.

Vous devez vous rendre dans le menu du produit :

**MENU / SYSTEM SETTINGS / STB LED MODE**



# Capacitance (entrée PHONO)

Votre amplificateur APEX dispose d'un réglage de capacitance sur l'entrée Phono MM, permettant d'adapter la charge électrique à la cellule de votre platine vinyle.

Ce réglage optimise la réponse en fréquence et garantit une restitution sonore fidèle à l'enregistrement.

Consultez les spécifications de votre cellule MM : la plupart des cellules recommandent une capacité totale comprise entre 100 pF et 200 pF, câble de la platine inclus. Ajustez la valeur de capacitance de l'amplificateur APEX en fonction de cette recommandation.

Une capacitance trop faible peut donner un son plus clair mais parfois trop vif.  
Une capacitance trop élevée peut rendre le son plus doux mais également provoquer une perte de précision dans les aigus.

Effectuez quelques écoutes comparatives pour valider le réglage qui offre l'équilibre tonal le plus naturel. Grâce à ce réglage, vous optimisez l'association entre votre cellule MM et votre amplificateur pour profiter pleinement de la musicalité de vos disques vinyles.





# Désactivation contrôle HDMI CEC

## Afficheur produit

### MENU / SYSTEM SETTINGS / CEC CONTROL

Sur ON, votre amplificateur répondra aux commandes envoyés par votre téléviseur pour la mise en route ou la mise en veille coordonnées de l'amplificateur APEX et du téléviseur.

Sur OFF, votre amplificateur APEX n'y répondra pas. Les commandes de volume par contre sont activées en permanence quelle que soit le réglage du CEC CONTROL



# Réglage High-Bias

Votre amplificateur APEX utilise la classe AB pour l'amplification. L'amplificateur APEX fonctionne donc en classe A sur de petites puissances (inférieurs à 5W) et en classe B sur des puissances supérieures. Il dispose d'un réglage de bias configurable sur 2 positions : OFF et ON.

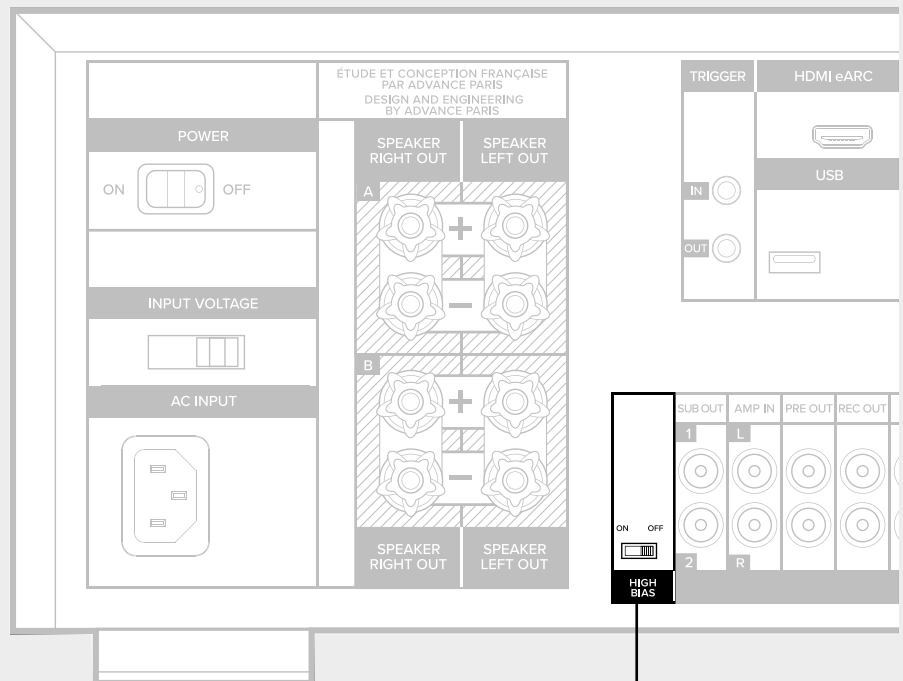

> Sur OFF, il s'agit du réglage «normal».

> Sur ON, il s'agit du réglage «High-Bias» avec une puissance supérieure en Classe A (8-10 W environ)





CONTENU

DESCRIPTION

CONNEXIONS

UTILISATION

RÉGLAGES

FAQ

ANNEXES

# Remise à zéro

## Afficheur produit

### MENU / SYSTEM SETTINGS / RESET

En cas de nécessité, vous pouvez remettre tous les réglages de l'amplificateur APEX en configuration d'usine.





CONTENU

DESCRIPTION

CONNEXIONS

UTILISATION

RÉGLAGES

FAQ

ANNEXES

Information logiciel interne.....	.55
Mise à jour.....	.56
Foire aux questions .....	.57





CONTENU

DESCRIPTION

CONNEXIONS

UTILISATION

RÉGLAGES

FAQ

ANNEXES

# Information logiciel interne

Pour savoir quelle est la version du logiciel interne de votre amplificateur APEX, vous devez vous rendre dans le menu suivant :

## **MENU / SYSTEM SETTINGS / SYSTEM INFO**

En tournant le bouton multifonction vous pouvez faire défiler des les informations. Le logiciel interne correspond au «MCU VERSION»





CONTENU

DESCRIPTION

CONNEXIONS

UTILISATION

RÉGLAGES

FAQ

ANNEXES

# Mise à jour

En cas de nécessité de mise à jour, après avoir installé le fichier de mise à jour sur une clef USB, vous devez brancher cette clef sur le port UPDATE disponible à l'arrière de l'amplificateur APEX.

Lancez la mise à jour en allant dans le menu de l'amplificateur APEX :

**MENU / SYSTEM SETTINGS / MCU UPGRADE / YES**

L'amplificateur lance la mise à jour et se met en Standby lorsque le processus de mise à jour est terminé. La clef USB doit être formaté en FAT (possible depuis Apple OS et Windows).

**NOTE** : les mises à jour sont disponibles sur le site internet Advance Paris  
Voir la page du produit : [www.advanceparis.com](http://www.advanceparis.com)







# Foire aux questions

- **L'alimentation ne se met pas sous/hors tension**
  - > Vérifiez le bon branchement du câble secteur
  - > Vérifiez que l'interrupteur secteur est sur la position ON à l'arrière de l'amplificateur APEX
- **Les opérations ne peuvent pas être effectuées via la télécommande**
  - > Vérifiez / Remplacez les piles de la télécommande
- **Aucun son n'est émis**
  - > Vérifiez que vous avez sélectionné l'entrée que vous voulez écouter
  - > Vérifiez que la fonction «MUTE» n'est pas activé
  - > Vérifiez que la sortie enceinte (A ou B) est activé dans le menu de réglage
- **L'audio souhaité n'est pas émis**
  - > Vérifiez que vous avez sélectionné la bonne entrée
- **Le son est distordu ou on entend des bruits**
  - > Contactez votre service après-vente
  - > Possible nécessité de changer les tubes du préamplificateur
- **Le son de ma platine vinyle n'est pas bon**
  - > Vérifiez que votre platine vinyle est correctement branchée sur l'entrée PHONO de l'amplificateur APEX.
  - > Vérifiez le réglage du contre-poids de la platine vinyle.
- **Pas de son sur un clef USB branchée à l'arrière**
  - > Le port USB A « UPDATE » n'est pas compatible avec les fichiers audio, il est uniquement dédié à une mise à jour si nécessaire
- **Je n'ai pas le son de ma télévision sur mes enceintes**
  - > Si vous avez utilisé un câble HDMI entre l'amplificateur APEX et votre téléviseur, vérifiez que la fonctionnalité CEC / HDMI ARC (ou e-ARC) est bien activé sur votre téléviseur / Réglez la sortie audio du téléviseur en stéréo (ou PCM) Voir la notice du téléviseur.





CONTENU

DESCRIPTION

CONNEXIONS

UTILISATION

RÉGLAGES

FAQ

ANNEXES

Glossaire . . . . .	.59-61
Dimensions/poids . . . . .	.62
Spécifications . . . . .	.63



# Glossaire

<b>A-BTC</b>	Module Bluetooth optionnel de la marque Advance Paris à insérer dans la prise dédiée à l'arrière des amplificateurs Advance Paris pour permettre la connexion de sources ou de casques Bluetooth.
<b>Afficheur</b>	Écran situé en façade de l'amplificateur permettant d'afficher les informations (source, volume, réglages...).
<b>AMP-IN</b>	Entrée permettant d'utiliser l'amplificateur APEX comme bloc de puissance, par exemple dans une installation Home-Cinema.
<b>Amplificateur (ampli)</b>	Appareil permettant d'amplifier les signaux audio provenant de sources variées afin d'alimenter des enceintes.
<b>Bornier A / Bornier B</b>	Connecteurs situés à l'arrière de l'amplificateur permettant de brancher une ou deux paires d'enceintes.
<b>Bluetooth</b>	Technologie de transmission sans fil permettant de connecter un appareil compatible via le module A-BTC.
<b>Bouton Standby</b>	Bouton permettant d'allumer ou de mettre en veille l'amplificateur.
<b>Câbles d'enceintes (speakers)</b>	Câbles utilisés pour relier les enceintes aux borniers de l'amplificateur.
<b>Capacitance</b>	Réglage spécifique à l'entrée Phono MM permettant d'optimiser la restitution d'une cellule vinyle.
<b>Coaxiale (entrée numérique)</b>	Entrée numérique utilisant un câble coaxial pour transmettre le son.
<b>Cordon secteur</b>	Câble d'alimentation permettant de relier l'amplificateur à une prise électrique.





CONTENU

DESCRIPTION

CONNEXIONS

UTILISATION

RÉGLAGES

FAQ

ANNEXES

<b>Entrée AUX</b>	Entrées analogiques stéréo pour connecter diverses sources.
<b>Entrée Phono MM</b>	Entrée spécialement conçue pour les platines vinyles équipées de cellules à aimant mobile (MM).
<b>Entrée Optique</b>	Entrées numériques utilisant un câble optique (Toslink).
<b>Fourches</b>	Type de connecteur pour câbles d'enceinte venant se fixer autour du bornier.
<b>GROUND</b>	Borne de masse pour réduire les bruits parasites lors du branchement d'une platine vinyle.
<b>HDMI ARC eARC</b>	Connexion HDMI permettant de transmettre le son entre le téléviseur et l'amplificateur, avec contrôle du volume et mise en veille.
<b>High-Bias</b>	Mode de fonctionnement de l'amplificateur permettant une écoute en classe A sur les premières watts.
<b>Infrarouge (IR)</b>	Système de transmission infrarouge permettant à la télécommande de communiquer avec l'amplificateur.
<b>Interrupteur secteur</b>	Interrupteur principal permettant d'allumer ou éteindre complètement l'appareil.
<b>PRE-OUT</b>	Sortie permettant d'envoyer le signal audio vers un amplificateur de puissance externe.
<b>RCA</b>	Connecteurs analogiques rouge et blanc utilisés pour les liaisons audio.
<b>REC-OUT</b>	Sortie permettant de connecter un dispositif d'enregistrement.





CONTENU

DESCRIPTION

CONNEXIONS

UTILISATION

RÉGLAGES

FAQ

ANNEXES

**Subwoofer**

Enceinte spécialisée dans la reproduction des très basses fréquences (graves). Elle complète les enceintes principales pour offrir une meilleure profondeur et impact dans les basses. Peut être connectée en simple (Mono) ou double configuration (Stereo) selon les réglages de l'amplificateur.

**Trigger IN / Trigger OUT**

Connecteurs permettant de synchroniser l'allumage ou l'extinction de l'amplificateur avec d'autres appareils.

**USB type B**

Entrée permettant de connecter un ordinateur pour utiliser l'amplificateur comme carte son USB.



CONTENU

DESCRIPTION

CONNEXIONS

UTILISATION

RÉGLAGES

FAQ

ANNEXES

# Dimensions / Poids

## VERPAKKINGSAFMETINGEN

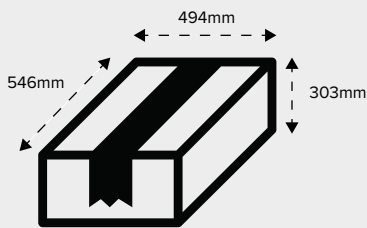

## PRODUCTAFMETINGEN

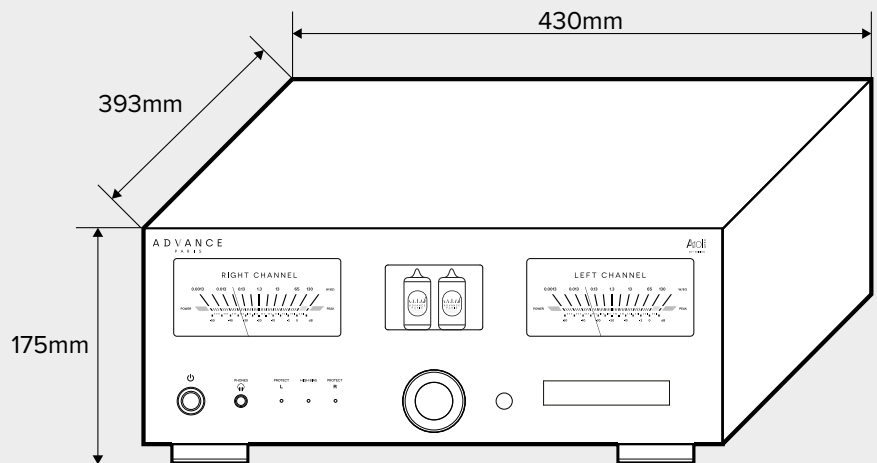

## PRODUCTGEWICHT

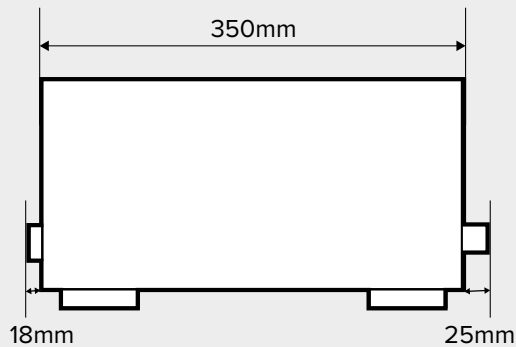
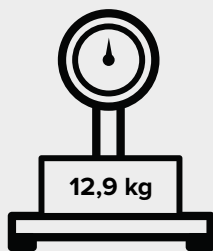

FACE



ARRIÈRE



TÉLÉCOMMANDE





CONTENU

DESCRIPTION

CONNEXIONS

UTILISATION

RÉGLAGES

FAQ

ANNEXES

# Spécifications techniques

Puissance de sortie 8Ω	<b>130W (THD+N 1%, 1kHz, 2 canaux actifs)</b>
Puissance de sortie 4 Ω	<b>198W (THD+N 1%, 1kHz, 2 canaux actifs)</b>
Réponse en fréquence (+/-1dB)	<b>20Hz &gt; 80 kHz (31W, 8 Ω)</b>
Distorsion THD+N	<b>0.045% (1 kHz, 90W, 8 Ω)</b>
Rapport Signal/Bruit	<b>106 dB (1 kHz, 90W, 8 Ω)</b>
Compatibilité entrée AC	<b>115/230V 50/60Hz avec interrupteur</b>
Type / Puissance du transformateur	<b>Toroïdal / 380 VA</b>
DAC	<b>ESS9018</b>
Entrées numériques	<b>(3x) Optique : 24bit - 192kHz PCM</b> <b>(1x) Coaxial : 24bit - 192kHz PCM</b> <b>(1x) USB audio 24bit/192 kHz PCM - DSD64 - DSD128</b> <b>HDMI eARC : PCM Stéréo</b>
Entrée A-BTC	<b>Pour récepteur Bluetooth A-BTC (option)</b>
Entrées analogique	<b>Niveau LIGNE RCA (5x) - Niveau PHONO MM (1x) + MASSE</b> <b>Niveau Ligne XLR (1x)</b>
Sorties analogiques	<b>RCA : REC-OUT (x1), PRE-OUT (x1), SUB-OUT (x2)</b>
Prise Casque	<b>Jack 6.35mm</b>
High-Bias	<b>Oui, interrupteur ON/OFF</b>
Mise à jour	<b>Par clef USB sur port «UPDATE»</b>
Borniers enceintes	<b>(2x) Borniers à vis compatible câble nu, fourche et banane</b>
Télécommande	<b>Infrarouge, REM-19, compatible with A10 APEX and ACD</b>
Prise Trigger	<b>(2x) Entrée et Sortie, 12V</b>
Dimensions produit (LxHxP en cm)	<b>43x17,5x39,2</b>
Dimensions packaging (LxHxP en cm)	<b>54,6x30,3x49,4</b>
Poids brut (kg) / Poids net (kg)	<b>16,3 / 12,9</b>
Model n°	<b>A10 APEX 30TH EDITION</b>
Code EAN	<b>3 760 179 292 763</b>

